

MOUNTING INSTRUCTION

2015-04-02 38-303900a

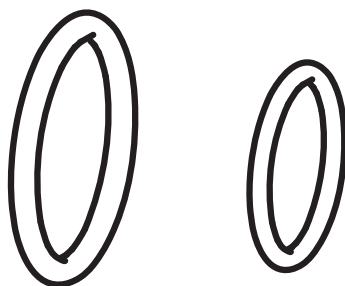

08-210700



-
- | | | | |
|-----------|--|-----------|---|
| DE | Ersatzteil Dichtungssatz, O-Ringe, MFC | LV | Rezerves detaļa Stiprinājuma komplekts, O-gredzeni, MFC |
| DK | Reserve dele Pakningsæt, O-ringe, MFC | NL | Reserveonderdeel Afdichtingsset, O-ringen, MFC |
| EE | Varuosa Tihendite komplekt, o-rõngad, MFC | NO | Reserve dele Tetningssett, O-ringer, MFC |
| FI | Varuosa Tiivistesarja, O-renkaat, MFC | PL | Część zamienna Zestaw uszczelniający, O-ringi, MFC |
| FR | Pièce de rechange Jeu de joints d'étanchéité, joints toriques, MFC | RU | Запасная часть Комплект уплотнений, O-уплотнения, MFC |
| GB | Spare part Gasket kit, O-rings, MFC | SE | Reservdel Tätningssats, O-ringar, MFC |



Montageanleitung
Monteringvejledning
Paigaldusjuhend
Asennusohje

Instructions de montage
Mounting instruction
Montāžas instrukcija
Montagehandleiding

Monteringsanvisning
Instrukcja montażowa
Указания по монтажу
Monteringsanvisning

08-210700



Ø 42,8 x 1



Ø 31,5 x 1



x 4



x 2

DE

Allgemeines

Vor der Montage alle Teile identifizieren. Montage und Wartung müssen sorgfältig und fachmännisch durchgeführt werden. Die Anweisungen befolgen. Nach der Montage müssen an der Kupplung zur vollständigen Funktionskontrolle eine An- und eine Abkupplung durchgeführt werden. Folgen Sie den Anweisungen unter „Ankuppeln“ und „Abkuppeln“ im Fahrerhandbuch.



Bei allen Arbeiten muss der Anhänger abgekuppelt sein. Sicherstellen, dass die Bremsen des Anhängers angezogen sind und dass der Anhänger nicht ins Rollen kommen kann.



Hoher Hydraulikdruck.

Sorgen Sie dafür, dass das System nicht mit Druck beaufschlagt ist, wenn Sie Arbeiten am System ausführen. Die Arbeiten dürfen nur von Fachleuten durchgeführt werden.

DK

Generelt

Identificer alle dele før montering. Montering og servicering skal udføres omhyggeligt og håndværksmæssigt korrekt. Følg anvisningerne. Efter montering skal der foretages en til- og frakobling mhp. at kontrollere alle koblingens funktioner. Følg instruktionerne for "Tilkobling" og "Frakobling" som beskrevet i Førermanualen.



Alt arbejde skal foregå med påhængsvognen frakoblet. Sørg for, at påhængsvognens bremsere er aktiverede, således at påhængsvognen ikke kan trille.



Højt hydraulisk tryk.

Kontrollér altid, at systemet er trykløst, inden arbejdet påbegyndes. Arbejdet må kun udføres af en fagmand.

EE

Üldist

Määratlege kõik osad enne monteerimist. Paigaldus ja hooldus tuleb teostada hoolikalt ja professionaalselt. Järgige juhiseid. Pärast montaaži tuleb haakeseadise kõigi funktsioonide kontrollimiseks teha üks sisse- ja väljalülitus. Järgige "Sisselülitamise" ja "Väljalülitamise" instruksioone Juhi käsiraamatus.



Kogu töö peab toimuma nii, et haagis on lahti ühendatud. Hoolitsege selle eest, et haagise pidurid oleksid rakendatud ja haagise veeremine tõkestatud.



Kõrge hüdrauliline rõhk.

Enne töö alustamist kandke alati hoolt selle eest, et süsteem oleks rõhuvaba. Tööd võib teostada ainult vastava eriala spetsialist.

FI

Yleistä

Tunnista kaikki osat ennen asennusta. Asennus ja huolto on suoritettava huolellisesti ja ammattimaisesti. Noudata ohjeita. Asennuksen jälkeen vetokytkimen kaikki toiminnot on tarkastettava tekemällä irti- ja kiinnikentä. Noudata Kuljettajan ohjekirjassa "Kiinnikentä" ja "Irtikykentä" -ohjeita.



Kaikkien töiden aikana on perävaunun oltava irtikytkeytynä. Varmista, että perävaunun jarrut on kytketty ja että sen liikkeelle lähtö on estetty.



Korkea hydraulipaine. Varmista aina ennen työn aloittamista, että järjestelmän paine on purettu. Työn saa tehdä vain ammattitaitoinen henkilö.

FR

Généralités

Identifier toutes les pièces avant le montage. Le montage et l'entretien doivent être effectués avec le plus grand soin et selon les règles de l'art. Suivre les instructions. Après le montage, effectuer un accouplement et désaccouplement pour contrôler toutes les fonctions de l'accouplement. Suivre les instructions indiquées aux sections « Accouplement » et « Désaccouplement » du manuel du conducteur.



Tout travail doit être effectué avec la remorque déconnectée. Vérifier que les freins de la remorque sont serrés et que la remorque ne risque pas de se déplacer.



Pression hydraulique élevée. Toujours vérifier que le système n'est pas sous pression avant de commencer le travail. Le travail ne doit être effectué que par un professionnel.

GB

General

Identify all parts before installation. Installation and service shall be carried out carefully and professionally. Follow the instructions. Connect and disconnect after the installation to check all functions of the coupling. Follow the instructions for "Connection and Disconnection" in the Driver Manual.



All the work must be carried out with the trailer disconnected. Make sure that the trailer brakes are applied and that the trailer is prevented from moving.



High hydraulic pressure. Always ensure that the system is depressurised before work is commenced. Work may only be carried out by a qualified person.

LV

Vispārēja informācija

Pirms montāžas identificējiet visas detaļas. Montāža un serviss ir jāveic rūpīgi un profesionāli. Sekojiet norādījumiem. Pēc montāžas pārbaudiet, vai darbojas visas sakabes funkcijas, to pievienojot un atvienojot. Sekojiet instrukcijām par „Pievienošanu” un „Atvienošanu” Vadītāja rokasgrāmatā.



Darba laikā piekabei jābūt atvienotai. Pārbaudiet, vai piekabes bremzes darbojas un vai piekabe neripos prom.



Augsts hidrauliskais spiediens. Pirms darba sākšanas pārbaudiet, vai sistēmā nav spiediena. Darbu drīkst veikt tikai atbilstošs speciālists.

NL

Algemeen

Voor de montage moet u alle onderdelen identificeren. Voer montage en service zorgvuldig en deskundig uit. Volg de aanwijzingen. Na de montage moet één keer worden aan- en afgekoppeld om alle functies van de koppeling te controleren. Volg de instructie voor "Aankoppelen" en "Afkoppelen" in de Bedieningshandleiding.



Alle werkzaamheden moeten worden uitgevoerd met afgekoppelde aanhangwagen. Let erop dat de remmen van de aanhanger geactiveerd zijn en dat de aanhanger niet in beweging kan komen.



Hoge hydraulische druk. Zorg dat het systeem altijd drukloos is voordat met de werkzaamheden wordt begonnen. De werkzaamheden mogen uitsluitend door vaklieden worden uitgevoerd.

NO

Generelt

Identifiser alle deler før montering. Montering og service skal utføres nøyaktig og fagmessig. Følg anvisningene. Etter montering skal det foretas en til- og frakopling for å kontrollere alle funksjoner for koblingen. Følg anvisninger for "Tilkopling" og "Frakopling" i Førerhåndboken.



Alt arbeid skal skje med tilhengeren frakoplet. Påse at tilhengerens brems er satt på og at tilhengeren hindres i å begynne å trille.



Høyt hydraulikktrykk. Påse alltid at systemet er trykkløst før arbeid påbegynnes. Arbeidet må kun utføres av fagmann.

PL

Informacje ogólne

Zapoznaj się z poszczególnymi częściami przed przystąpieniem do montażu. Czynności montażowe i serwisowe należy wykonywać dokładnie i fachowo. Stosuj się do instrukcji. Po zamontowaniu należy przyłączyć i odłączyć przyczepę w celu sprawdzenia działania wszystkich funkcji zaczepu. Stosuj się do instrukcji „Przyłączanie” i „Odłączanie” w Podręczniku dla kierowcy.



Wszelkie czynności należy wykonywać, gdy przyczepa jest odłączona. Sprawdź, czy zaciągnięte są hamulce przyczepy i czy nie jest ona w stanie się potoczyć.



Wysokie ciśnienie hydrauliczne. Przed rozpoczęciem prac dopilnować, by rozładowano ciśnienie w układzie. Prace może wykonywać tylko osoba posiadająca odpowiednie kwalifikacje.

RU

Общая информация

Перед монтажом проверьте наличие всех деталей. Монтаж и обслуживание должны осуществляться тщательно и профессионально. Следуйте указаниям. После монтажа, для контроля всех функций соединения, необходимо провести подключение и отключение. Следуйте инструкциям для "Подключения" и "Отключения" в Руководстве оператора.



Все работы должны проводиться при отсоединённом прицепе. Для предупреждения непредвиденного движения прицепа, тормоза прицепа должны быть включены.



Высокое гидравлическое давление. Перед началом работы, всегда убедитесь в том, что в системе нет давления. Работы разрешается проводить только специалистам.

SE

Allmänt

Identifera alla delar före montering. Montering och service skall utföras noggrant och fackmannamässigt. Følj anvisningarna. Efter montering skall en till- och fränkoppling göras för att kontrollera kopplingens alla funktioner. Følj instruktioner för "Tillkoppling" och "Fränkoppling" i Förmanualen.



Allt arbete ska ske med släpvagnen fränkopplad. Se till att släpvagnens bromsar är ansatta och att släpet hindras från att komma i rullning.



Høgt hydraultrykk. Tills alltid att systemet är trykkløst innan arbete påbörjas. Arbete får endast utföras av fackman.



1.

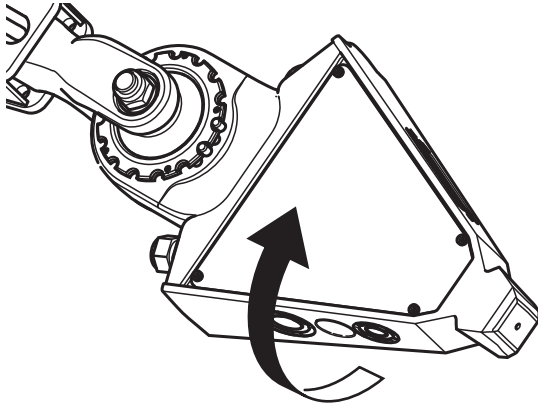

2.

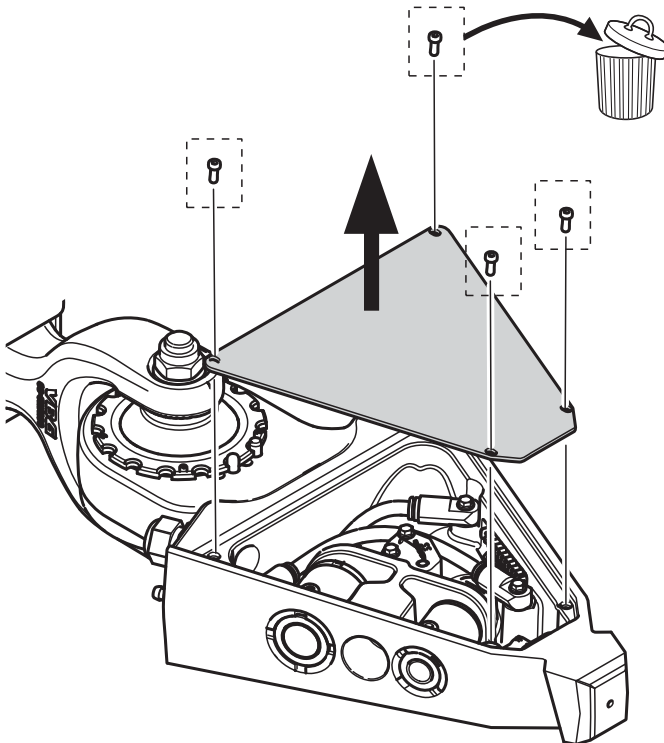

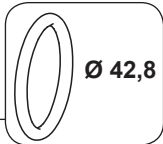

3.

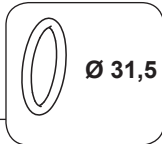
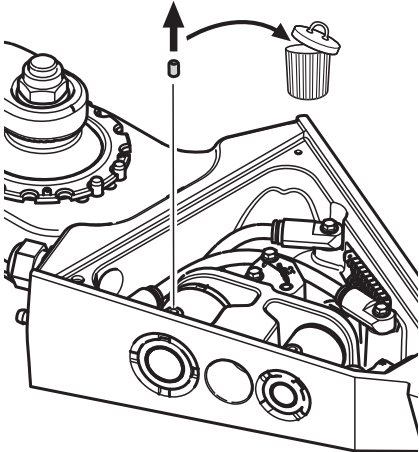

3.

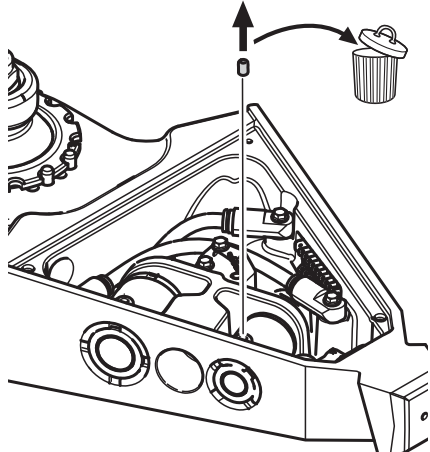

4.

39-033000

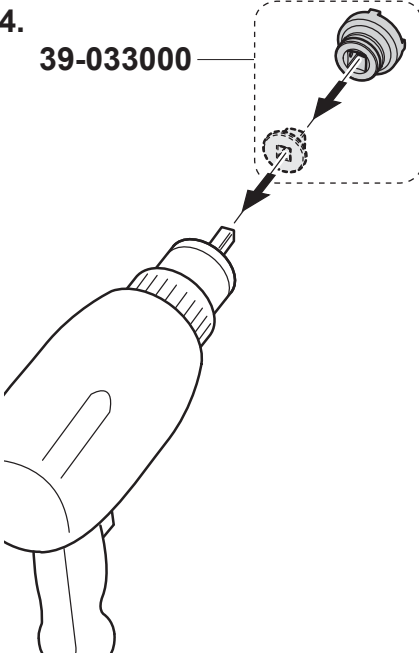

4.

39-033000

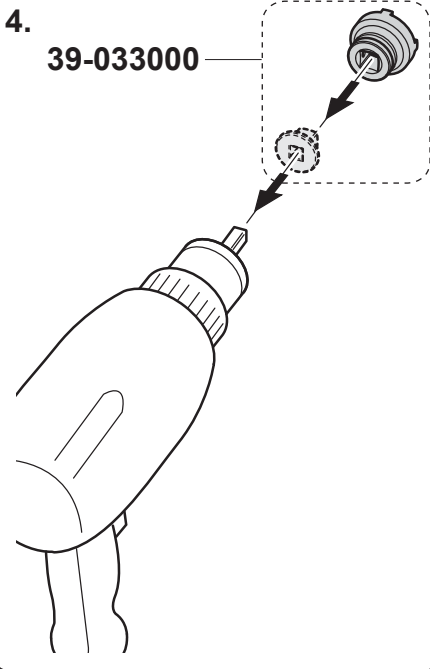

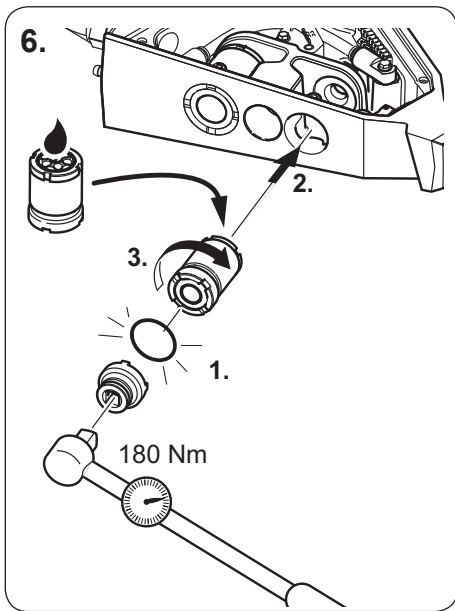
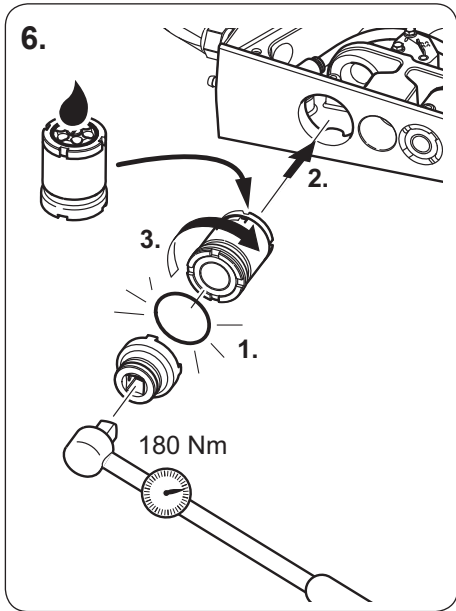
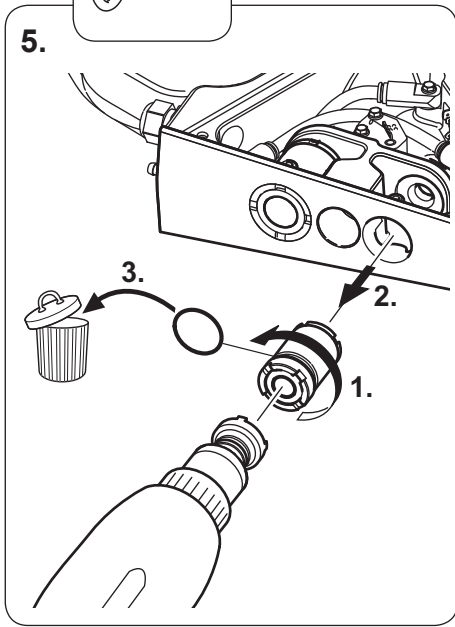
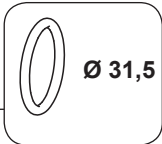
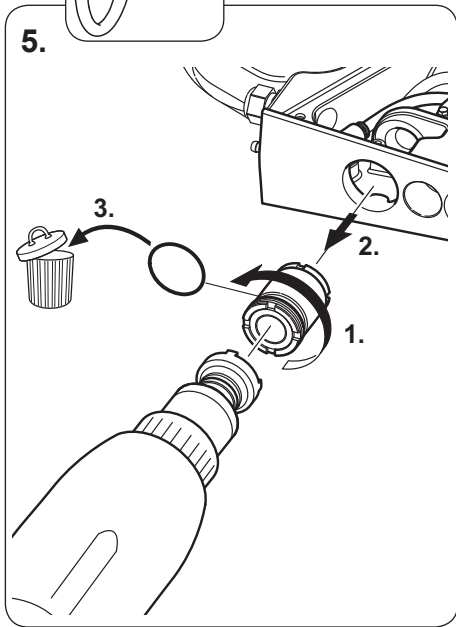
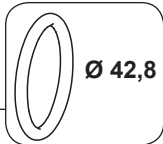

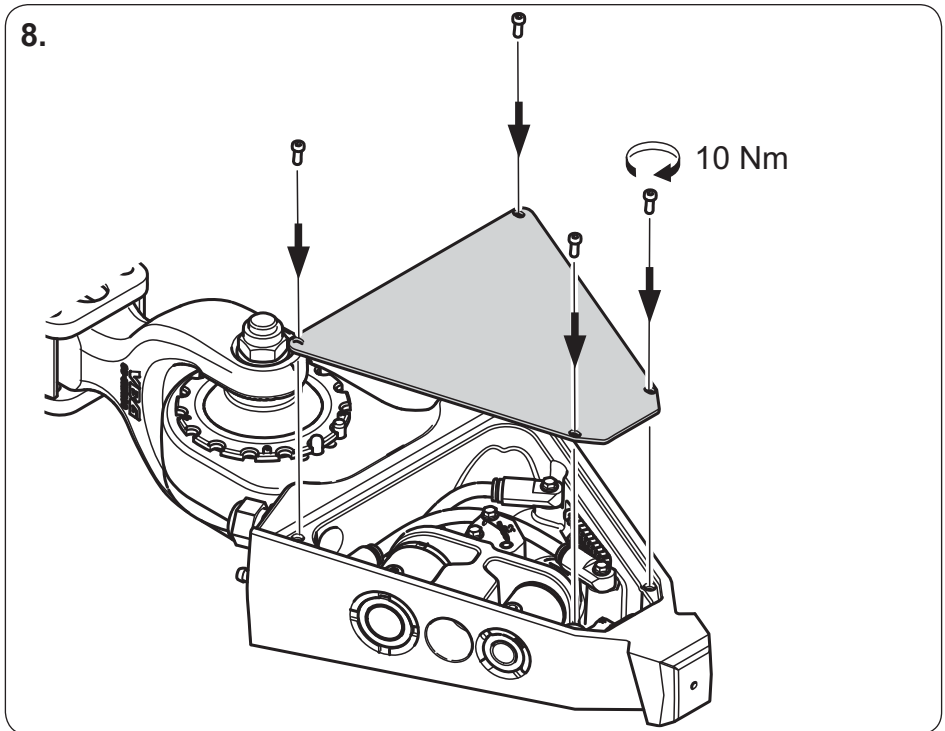
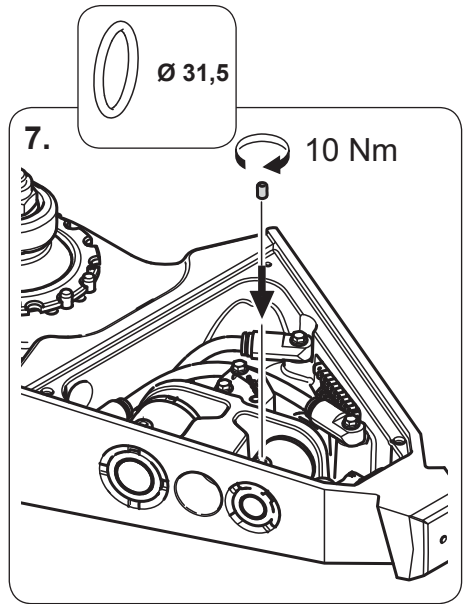
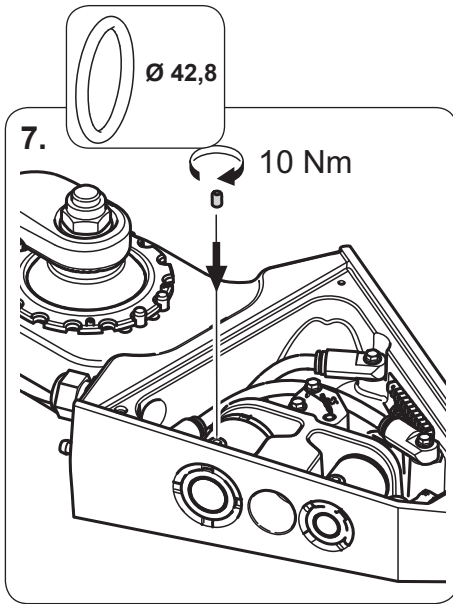

Member of VBG GROUP
www.vbg.eu



The strong connection