

# MOUNTING INSTRUCTION

2015-04-22 38-302800a

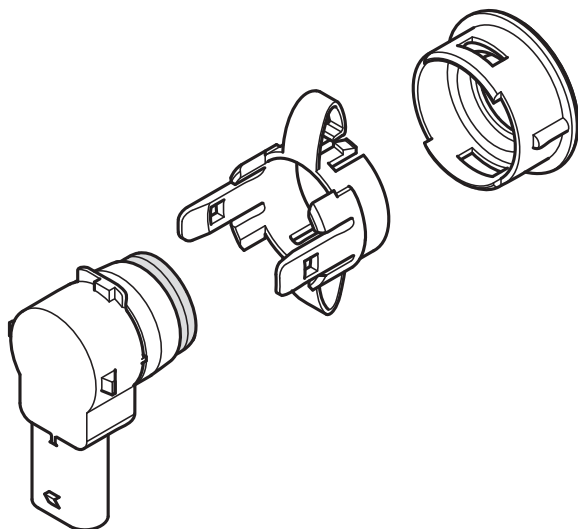

## 08-210100



- 
- |           |  |           |  |
|-----------|--|-----------|--|
| <b>DE</b> | Ersatzteil USS-Winkelsensor, Fahrzeug          | <b>LV</b> | Rezerves detaļa USS sensors, liekts, automašīna          |
| <b>DK</b> | Reservedel USS sensor vinklet, bil             | <b>NL</b> | Reserveonderdeel USS-sensor gehoekt, auto                |
| <b>EE</b> | Varuosa Nurgaga USS-andur, auto                | <b>NO</b> | Reservedel USS-sensor vinklet, bil                       |
| <b>FI</b> | Varaosa USS-anturi, taivutettu, auto           | <b>PL</b> | Część zamienna Czujnik USS pochylony pod kątem, samochód |
| <b>FR</b> | Pièce de rechange Capteur USS à angle, voiture | <b>RU</b> | Запасная часть USS датчик, угловой, автомобиль           |
| <b>GB</b> | Spare part USS sensor, angled, truck           | <b>SE</b> | Reservdel USS sensor, vinklad, bil                       |



Montageanleitung  
Monteringvejledning  
Paigaldusjuhend  
Asennusohje

Instructions de montage  
Mounting instruction  
Montāžas instrukcija  
Montagehandleiding

Monteringsanvisning  
Instrukcja montażowa  
Указания по монтажу  
Monteringsanvisning

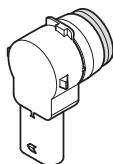
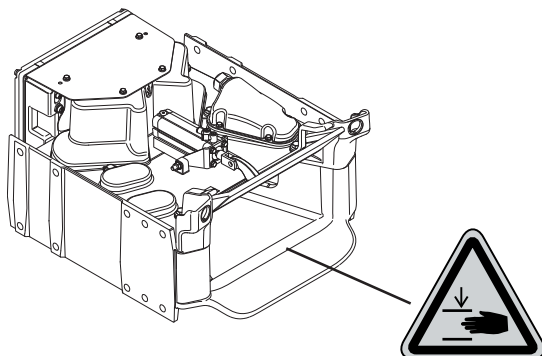

x 1

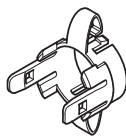

x 1



x 1

DE

## Allgemeines

Montage von Ersatzteil USS-Winkelsensor, Fahrzeug. Vor der Montage alle Teile identifizieren. Montage und Wartung müssen sorgfältig und fachmännisch durchgeführt werden. Die Anweisungen befolgen. Nach der Montage müssen zur Funktionskontrolle eine An- und eine Abkupplung durchgeführt werden. Folgen Sie den Anweisungen unter „Ankuppeln“ und „Abkuppeln“ im Fahrerhandbuch.



Bei allen Arbeiten im Inneren der Kupplung müssen sowohl Druckluft- als auch Stromversorgung unterbrochen werden, um Verletzungen/Beschädigungen vorzubeugen.

DK

## Generelt

Montering af reservedelen USS sensor vinklet, bil. Identificer alle dele før montering. Montering og servicering skal udføres omhyggeligt og håndværksmæssigt korrekt. Følg anvisningerne. Efter montering skal der foretages en til- og frakobling mhp. at kontrollere funktionaliteten. Følg instruktionerne for "Tilkobling" og "Frakobling" som beskrevet i Førermanualen.



Ved alt arbejde inde i koblingen skal både luft og el afbrydes/slukkes aht. risikoen for skader.

EE

## Üldist

Varuosan Nurgaga USS-andur, auto montaaž. *Määratlege kõik osad enne monteerimist. Paigaldus ja hooldus tuleb teostada hoolikalt ja professionaalselt. Järgige juhiseid.* Pärast montaaži tuleb funktsionaalsuse kontrollimiseks teha üks sisse- ja väljalülitus. Järgige "Sisselülitamise" ja "Väljalülitamise" instruksioone Juhi käsiraamatus.



**Kogu töö peab toimuma nii, et haagis on lahti ühendatud. Hoolitsege selle eest, et haagise pidurid oleksid rakendatud ja haagise veeremine tõkestatud.**

FI

## Yleistä

Varaosan USS-anturi, taivutettu, auto. *Tunnista kaikki osat ennen asennusta. Asennus ja huolto on suoritettava huolellisesti ja ammattimaisesti. Noudata ohjeita.* Asennuksen jälkeen toiminta on tarkastettava tekemällä irti- ja kiinnikytentä. Noudata Kuljettajan ohjekirjassa/Korjaamokäsikirjassa annettuja "Kiinnikytentä".



**Kaikkien kytkimeen liittyvien töiden ajaksi on tapaturmavaaran vuoksi, sekä paineilma- että sähkönsyöttö katkaistava/suljettava.**

FR

## Généralités

Montage de la pièce de rechange Capteur USS à angle, voiture. *Identifier toutes les pièces avant le montage. Le montage et l'entretien doivent être effectués avec le plus grand soin et selon les règles de l'art. Suivre les instructions.* Après le montage, effectuer un accouplement et désaccouplement pour contrôler le fonctionnement. Suivre les instructions indiquées aux sections « Accouplement » et « Désaccouplement » du manuel du conducteur.



**Tout travail doit être effectué avec la remorque déconnectée. Vérifier que les freins de la remorque sont serrés et que la remorque ne risque pas de se déplacer.**

GB

## General

Installation of spare part USS sensor, angled, truck. *Identify all parts before installation. Installation and service shall be carried out carefully and professionally. Follow the instructions.* Connect and disconnect after the installation to check functionality. Follow the instructions for "Connection and Disconnection" in the Driver Manual.



**The air and power must be disconnected/switched off during all work on the coupling to prevent the risk of pinch injuries.**

LV

## Vispārēja informācija

Rezerves detaļu montāža USS sensors, liekts, automašīna. *Pirms montāžas identificējiet visas detaļas. Montāža un serviss ir jāveic rūpīgi un profesionāli. Sekojiet norādījumiem.* Pēc montāžas pārbaudiet, vai darbojas savienojot un atvienojot. Sekojiet instrukcijām par „Pievienošanu” un „Atvienošanu” Vadītāja rokasgrāmatā.



**Lai neradītu risku, darba laikā savienojumā jābūt atslēgtam gan gaisa, gan elektriskajam savienojumam.**

NL

## Algemeen

Montage van het reserveonderdeel USS-sensor gehoekt, auto. *Voor de montage moet u alle onderdelen identificeren. Voer montage en service zorgvuldig en deskundig uit. Volg de aanwijzingen.* Na de montage moet het aan- en afkoppelen worden uitgevoerd om de werking te controleren. Volg de instructie voor "Aankoppelen" en "Afkoppelen" in de Bedieningshandleiding.



**Alle werkzaamheden moeten worden uitgevoerd met afgekoppelde aanhangwagen. Let erop dat de remmen van de aanhanger geactiveerd zijn en dat de aanhanger niet in beweging kan komen.**

NO

## Generelt

Montering av reservedel USS-sensor vinklet, bil. *Identifiser alle deler før montering. Montering og service skal utføres nøyaktig og fagmessig. Følg anvisningene.* Etter montering skal det foretas en til- og frakopling for å kontrollere funksjonen. Følg anvisninger for "Tilkopling" og "Frakopling" i Førerhåndboken.



**Ved alt arbeid inne i kopligen skal så vel luft som el brytes/slås av på grunn av risikoen for skade.**

PL

## Informacje ogólne

Montaż Część zamienna Czujnik USS pochylony pod kątem, samochód. *Zapoznaj się z poszczególnymi częściami przed przystąpieniem do montażu. Czynności montażowe i serwisowe należy wykonywać dokładnie i fachowo. Stosuj się do instrukcji.* Po zamontowaniu należy przyłączyć i odłączyć przyczepę w celu sprawdzenia działania. Stosuj się do instrukcji „Przyłączanie” i „Odłączanie” w Podręczniku dla kierowcy.



**W razie wykonywania jakichkolwiek czynności przy zaciepie należy odłączyć/wyłączyć zarówno dopływ powietrza, jak i prądu ze względu na ryzyko odniesienia obrażeń.**

RU

## Общая информация

Монтаж Запасная часть USS датчик, угловой, автомобиль. *Перед монтажом проверьте наличие всех деталей. Монтаж и обслуживание должны осуществляться тщательно и профессионально. Следуйте указаниям.* После монтажа, для контроля функциональности, необходимо провести подключение и отключение. Следуйте инструкциям для “Подключения” и “Отключения” в Руководстве оператора.



**Все работы должны проводиться при отсоединённом прицепе. Для предупреждения непредвиденного движения прицепа, тормоза прицепа должны быть включены.**

SE

## Allmänt

Montering av reservdel USS sensor, vinklad, bil. Identifiera alla delar före montering. Montering och service skall utföras noggrant och fackmannamässigt. Följ anvisningarna. Efter montering skall en till- och fränkoppling göras för att kontrollera funktionen. Följ instruktioner för “Tillkoppling” och “Fränkoppling” i Förmanualen.



**Vid allt arbete inne i kopplingen ska såväl luft som el brytas/stängas av på grund av skaderisken.**

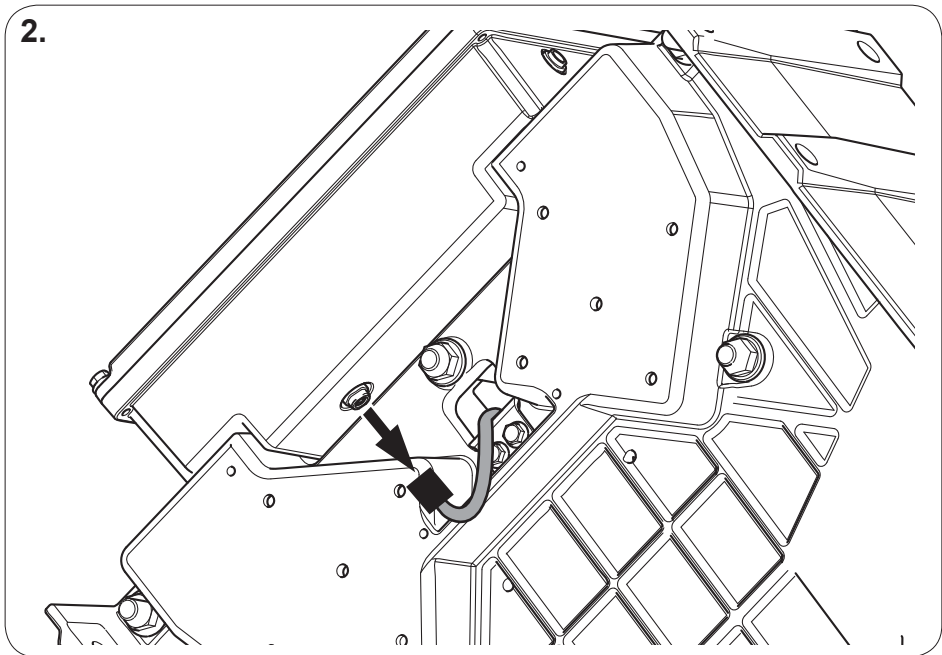
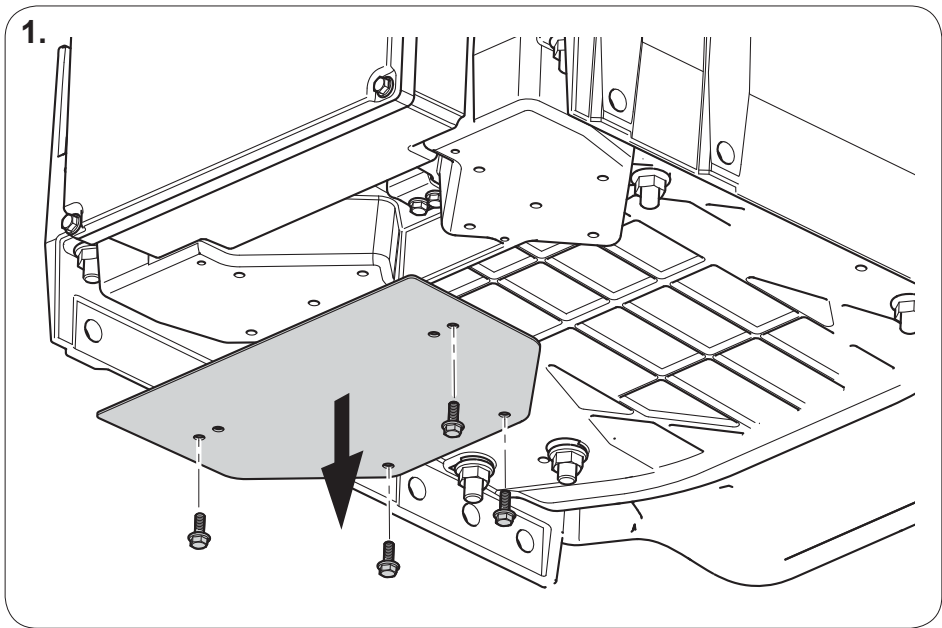

3.

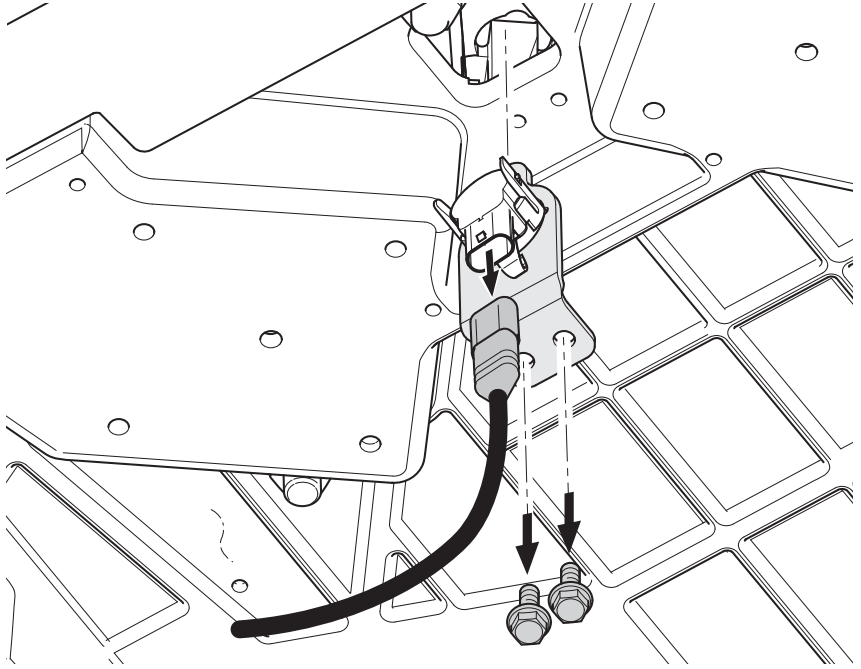

4.

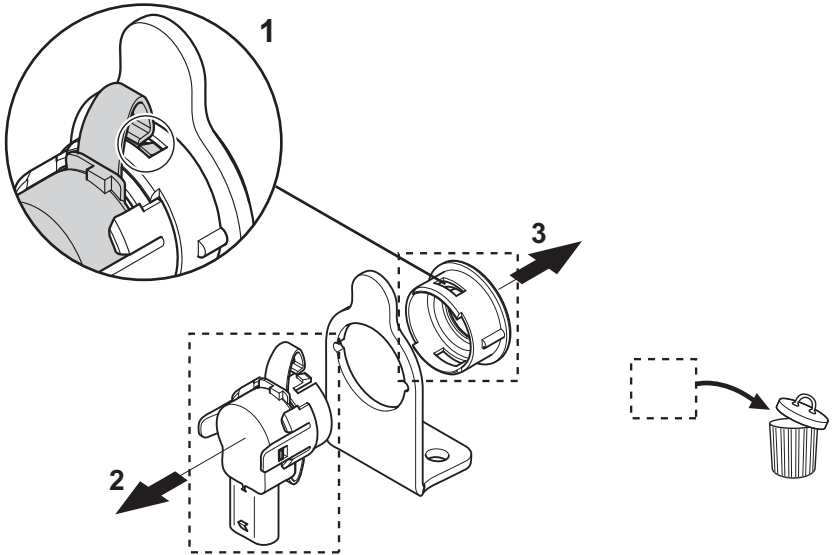



5

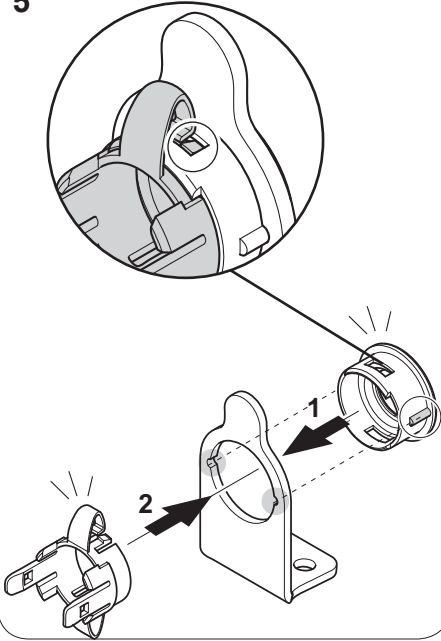

6.

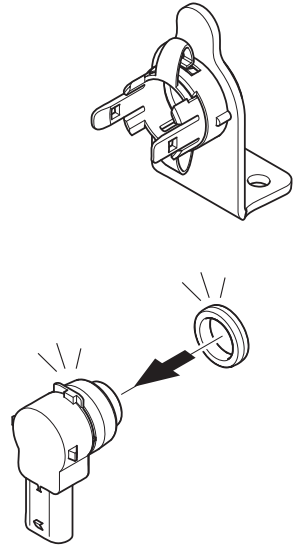

7.

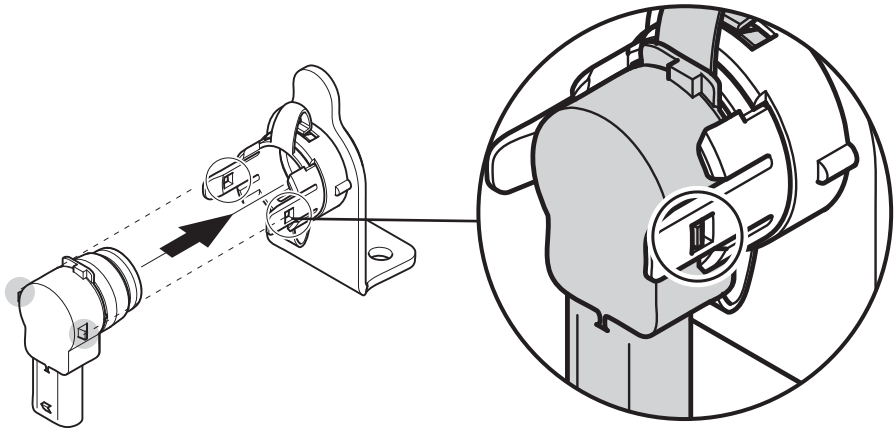

8.

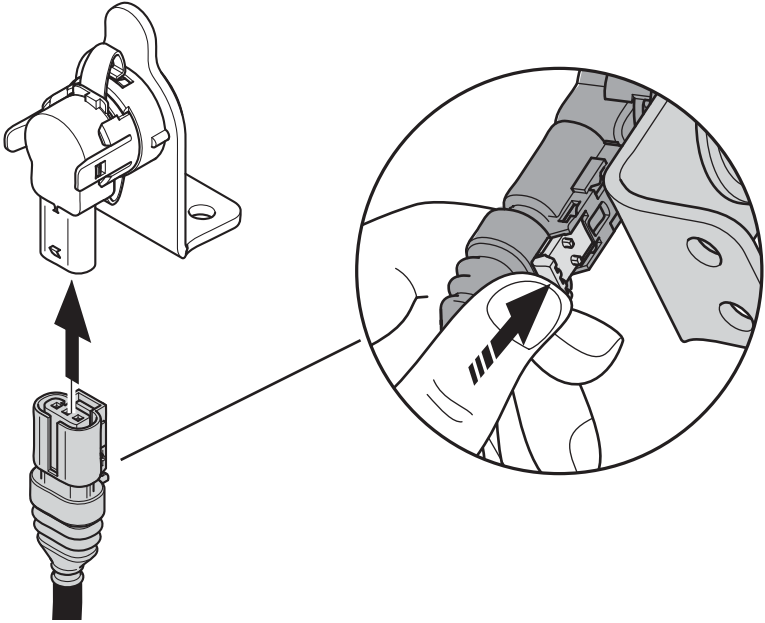

9.

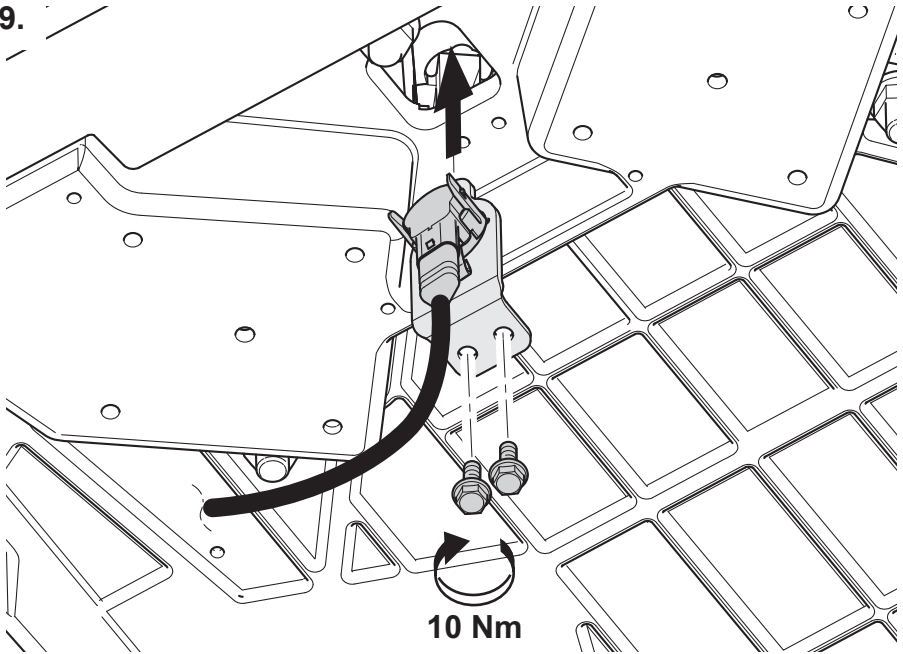



10.

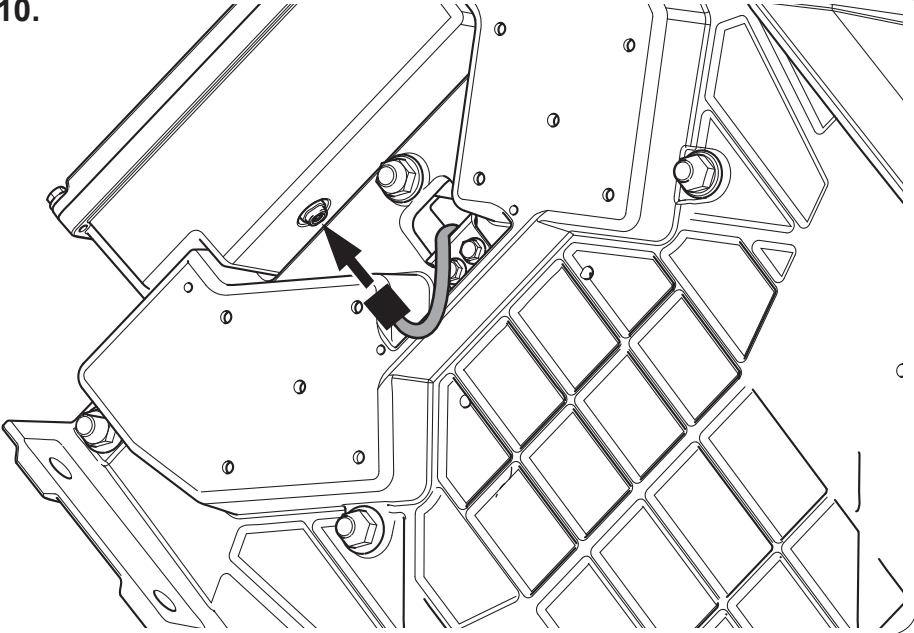

11.

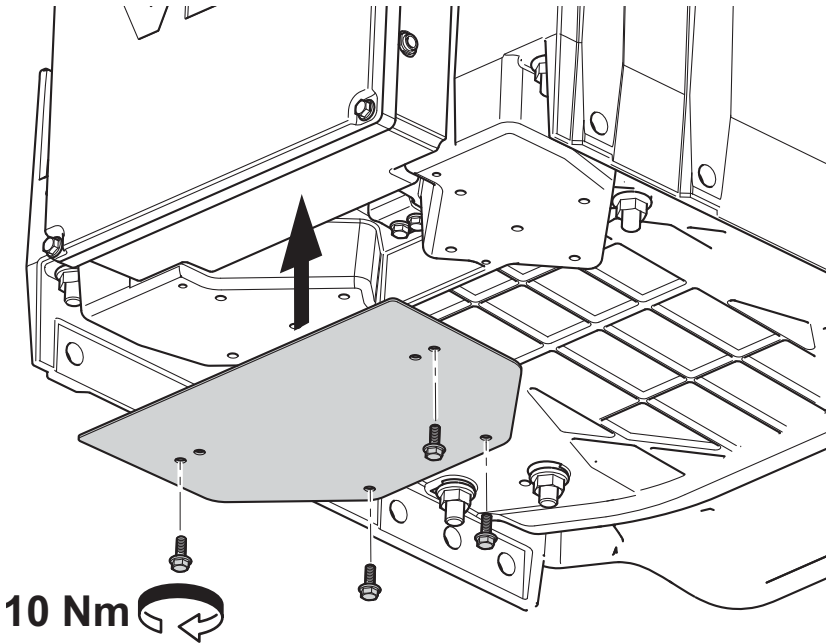





Member of VBG GROUP  
[www.vbg.eu](http://www.vbg.eu)



**The strong connection**