

# MOUNTING INSTRUCTION

2021-01-04 38-337200a

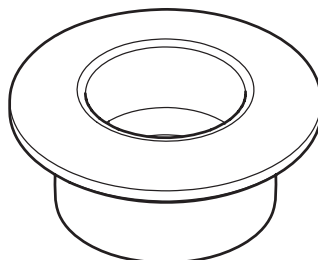

## 09-320300

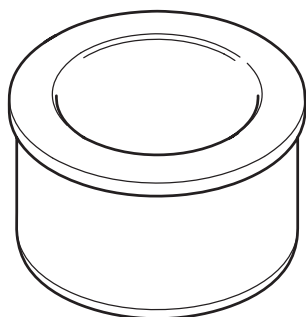

- 
- |           |                                       |           |                                    |
|-----------|---------------------------------------|-----------|------------------------------------|
| <b>DE</b> | Ersatzteil Buchsen VBG 5200D-3        | <b>LV</b> | Rezerves daļa: iemavas VBG 5200D-3 |
| <b>DK</b> | Reservedel bøsninger VBG 5200D-3      | <b>NL</b> | Reservedelen bussen VBG 5200D-3    |
| <b>EE</b> | Varuosa puksid VBG 5200D-3            | <b>NO</b> | Reservedel foringer VBG 5200D-3    |
| <b>FI</b> | Varaosahelat VBG 5200D-3              | <b>PL</b> | Część zamienna, tuleje VBG 5200D-3 |
| <b>FR</b> | Pièces de rechange bagues VBG 5200D-3 | <b>RU</b> | Запасная часть втулки VBG 5200D-3  |
| <b>GB</b> | Spare part bushing kit VBG 5200D-3    | <b>SE</b> | Reservdel bussningar VBG 5200D-3   |



Montage  
Montering  
Paigaldus  
Asennus

Montage  
Mounting  
Montāžas  
Montage

Montering  
Montażowa  
монтажу  
Montering



VBG Anleitung  
VBG's anvisning  
VBG juhised  
VBG:n ohjeet

Indications VBG  
VBG's instruction  
VBG's instrukcija  
Instructie VBG

VBG's anvisning  
VBG's instrukcja  
Указание VBG  
VBGs anvisning



Klemmgefahr!  
Klemmerisiko!  
Muljumisoht!  
Puristumisvaara!

Risque d'écrasement!  
Pinch point!  
Traumu risks!  
Risico op beknelling!

Klemfare!  
Ryzyko zakleszczenia!  
Риск защемления!  
Klāmrisk!

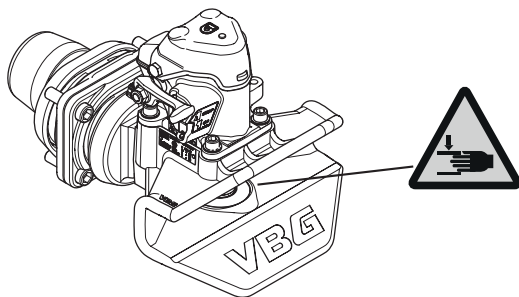

**09-320300**

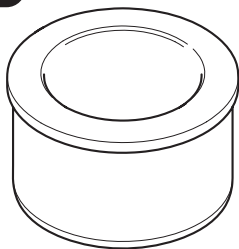

x 1

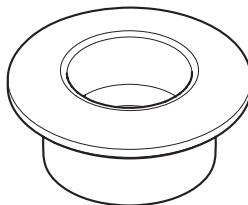

x 1

DE

## Allgemeines

Wenn die Kupplung mit einem Luftservo oder AM-Mechanismus ausgestattet ist, muss die Luftzufuhr für den Ventilkasten unterbrochen werden, bevor an der Kupplung gearbeitet wird. *Vor der Montage alle Teile identifizieren. Montage und Wartung müssen sorgfältig und fachmännisch durchgeführt werden.*

DK

## Generelt

Hvis koblingen er udstyret med luftservo eller AM-enhed, skal fødeluften til betjeningsventilen afbrydes, inden arbejdet med koblingen påbegyndes. *Kontroller at alle dele er til stede inden montering. Montering og service skal foretages omhyggeligt og fagmæssigt.*

EE

## Üldist

Kui haakeseadis on varustatud pneumaatilise servojuhtimisega või AM-üksusega, siis tuleb klapikarpi edastatav õhuvool katkestada enne tööde alustamist haakeseadise kallal. *Määratlege kõik osad enne monteerimist. Paigaldus ja hooldus tuleb teostada hoolikalt ja professionaalselt.*

FI

## Yleistä

Servolla tai AM-mekanismilla varustetussa kytkimessä paineilman tulo venttiilikoteloon on katkaistava ennen kytkimen huoltotöiden aloittamista. *Tunnista kaikki osat ennen asennusta. Asennus ja huolto on suoritettava huolellisesti ja ammattimaisesti.*

FR

## Généralités

Si l'accouplement est équipé d'un servo pneumatique ou d'une unité AM, couper l'air d'alimentation vers la boîte à vannes avant de commencer le travail sur l'accouplement. *Identifier toutes les pièces avant le montage. Le montage et l'entretien doivent être effectués avec le plus grand soin et selon les règles de l'art.*

GB

## General

If the coupling is fitted with a Power Actuator or AM unit, the supply air to the valve box must be disconnected before working on the coupling. *Identify all parts before installation. Installation and service should be carried out carefully and professionally.*

LV

## Vispārēja informācija

Ja sakabe ir aprīkota ar pneimatisko servosistēmu vai ar AM mehānismu, pirms darba sākšanas ar sakabi obligāti jānoslēdz gaisa padeve uz manevrēšanas ventīli. *Pirms montāžas identificējiet visas detaļas. Montāža un serviss jāveic rūpīgi un profesionāli.*

NL

## Algemeen

Als de koppeling met luchtservo of AM-unit is uitgerust, moet u de voedingslucht naar de kleppenkast onderbreken voordat u met de werkzaamheden aan de koppeling begint. *Voor de montage moet u alle onderdelen identificeren. Voer montage en service zorgvuldig en deskundig uit.*

NO

## Generelt

Hvis koblingen er utstyrt med luftservo eller AM-enhet, skal mateluften til ventilboksen brytes før arbeidet med koblingen påbegynnes. *Identifiser alle deler før montering. Montering og service skal utføres nøyaktig og fagmessig.*

PL

## Informacje ogólne

Jeżeli zaczep wyposażony jest w siłownik pneumatyczny lub w urządzenie AM, przed przystąpieniem do pracy przy zaczepie należy odciąć dopływ powietrza zasilającego do skrzynki zaworu. *Zapoznaj się z poszczególnymi częściami przed przystąpieniem do montażu. Czynności montażowe i serwisowe należy wykonywać dokładnie i fachowo.*

RU

## Общая информация

Если соединение оснащено воздушным серво или блоком AM, то подающий воздух к коробке клапанов должен быть перекрыт перед началом работ с соединением. *Перед монтажом проверьте наличие всех деталей. Монтаж и обслуживание должны осуществляться тщательно и профессионально.*

SE

## Allmänt

Är kopplingen försedd med luftservo eller AM-enhet skall matarluften till ventillådan brytas innan arbetet med kopplingen påbörjas. *Identifiera alla delar före montering. Montering och service skall utföras noggrant och fackmannamässigt.*



1.

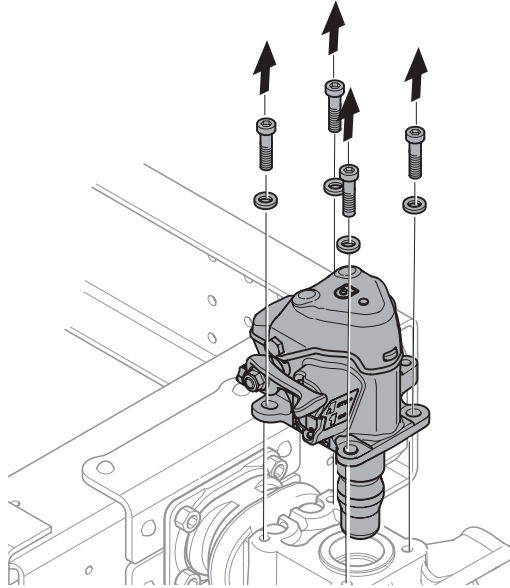

2.

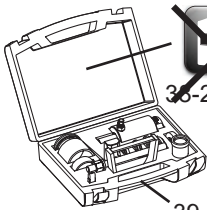

~~VBG~~ VBG  
38-228300 38-343300  
www.vbg.eu

39-030000

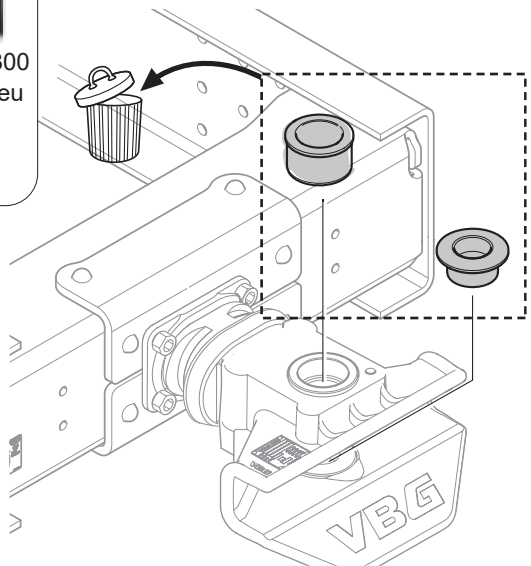

3.



38-228300 38-343300

www.vbg.eu

39-030000

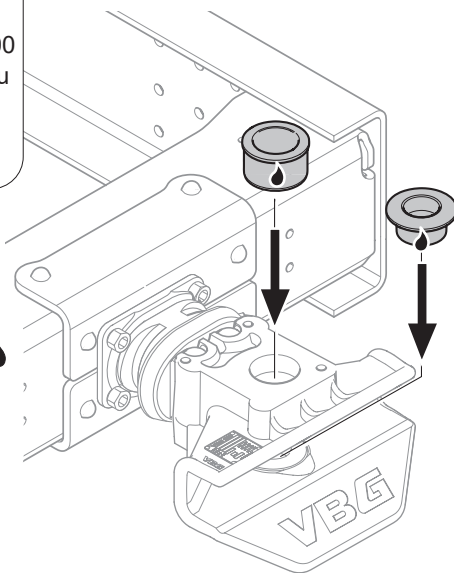

4.

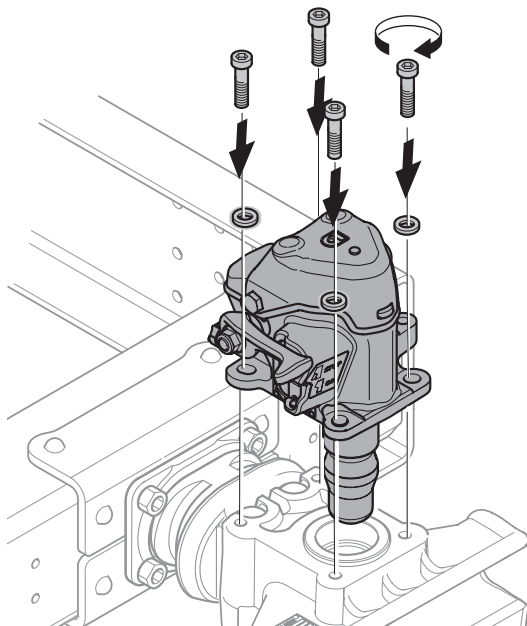

4 x  
M12x30  
(8.8)

4 x BRB



90 Nm







Member of VBG Group

[www.vbg.eu](http://www.vbg.eu)



**The strong connection**