

# MOUNTING INSTRUCTION

2013-06-05 38-249500a

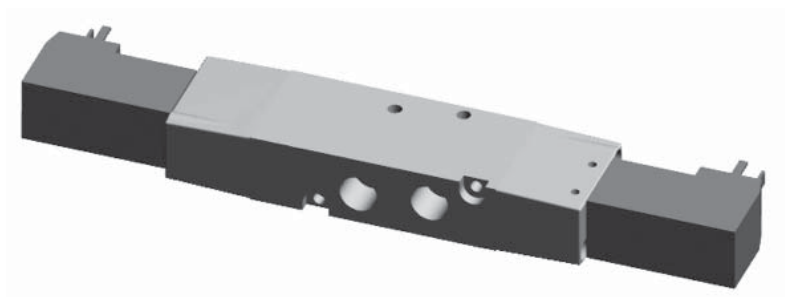

**DE** Ventil 24V

**DK** Ventil 24V

**EE** Ventiiil 24V

**FI** Venttiili 24V

**FR** Vanne 24V

**GB** Valve 24V

**LV** Vārsts 24V

**NL** Klep 24V

**NO** Ventil 24V

**PL** Zawór 24V

**RU** Клапан 24V

**SE** Ventil 24V



Montageanleitung  
Monteringvejledning  
Paigaldusjuhend  
Asennusohje

Instructions de montage  
Mounting instruction  
Montāžas instrukcija  
Montagehandleiding

Monteringsanvisning  
Instrukcja montażowa  
Указания по монтажу  
Monteringsanvisning



Visuelle Kontrolle  
Visuel kontrol  
Visuaalne kontroll  
Silmämääräinen tarkastus

Contrôle visuel  
Visual check  
Vizuālā pārbaude  
Visuele controle

Visuell kontroll  
Kontrola wzrokowa  
Визуальный контроль  
Visuell kontroll

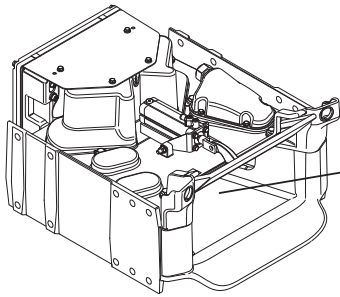

**08-110700**

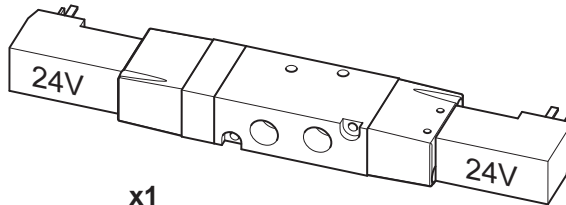

x1

**DE**

### Allgemeines

Montage von Ersatzteil Ventil 24V. *Vor der Montage alle Teile identifizieren. Montage und Wartung müssen sorgfältig und fachmännisch durchgeführt werden. Die Anweisungen befolgen.* Nach der Montage müssen zur Funktionskontrolle eine An- und eine Abkupplung durchgeführt werden. Folgen Sie den Anweisungen unter „Ankuppeln“ und „Abkuppeln“ im Fahrerhandbuch.



**Bei allen Arbeiten im Inneren der Kupplung müssen sowohl Druckluft- als auch Stromversorgung unterbrochen werden, um Verletzungen/Beschädigungen vorzubeugen.**

**DK**

### Generelt

Montering af reservedelen ventil 24V. *Identificer alle dele før montering. Montering og servicering skal udføres omhyggeligt og håndværksmæssigt korrekt. Følg anvisningerne.* Efter montering skal der foretages en til- og frakobling mhp. at kontrollere funktionaliteten. Følg instruktionerne for "Tilkobling" og "Frakobling" som beskrevet i Førermanualen.



**Ved alt arbejde inde i koblingen skal både luft og el afbrydes/slukkes aht. risikoen for skader.**



## Üldist

Varuosa Ventiiil 24V montaaž. *Määratlege kõik osad enne monteerimist. Paigaldus ja hooldus tuleb teostada hoolikalt ja professionaalselt. Järgige juhiseid.* Pärast montaaži tuleb funktsionaalsuse kontrollimiseks teha üks sisse- ja väljalülitus. Järgige "Sisselülitamise" ja "Väljalülitamise" instruksioone Juhi käsiraamatus.



**Igasuguste tööde korral liitmiku sees tuleb traumaohu tõttu nii õhu- kui ka elektriühendus katkestada/välja lülitada.**



## Yleistä

Varaosan Ventiiili 24V asennus. *Tunnista kaikki osat ennen asennusta. Asennus ja huolto on suoritettava huolellisesti ja ammattimaisesti. Noudata ohjeita.* Asennuksen jälkeen toiminta on tarkastettava tekemällä irti- ja kiinnikytentä. Noudata Kuljettajan ohjekirjassa "Kiinnikytentä" ja "Irtikytentä" -ohjeita.



**Kaikkien kytkimeen liittyvien töiden ajaksi on tapaturmavaaran vuoksi, sekä paineilma- että sähkönsyöttö katkaistava/suljettava.**



## Généralités

Montage de la pièce de rechange 24V. *Identifier toutes les pièces avant le montage. Le montage et l'entretien doivent être effectués avec le plus grand soin et selon les règles de l'art. Suivre les instructions.* Après le montage, effectuer un accouplement et désaccouplement pour contrôler le fonctionnement. Suivre les instructions indiquées aux sections « Accouplement » et « Désaccouplement » du manuel du conducteur.



**Lors de tout travail à l'intérieur du raccord, couper l'air et l'électricité pour éliminer tout risque de blessure.**



## General

Installation of spare part valve 24V. *Identify all parts before installation. Installation and service shall be carried out carefully and professionally. Follow the instructions.* Connect and disconnect after the installation to check functionality. Follow the instructions for "Connection and Disconnection" in the Driver Manual.



**The air and power must be disconnected/switched off during all work on the coupling to prevent the risk of pinch injuries.**



## Vispārēja informācija

Hidrauliskā vārsta 24V rezerves detaļu montāža. *Pirms montāžas identificējiet visas detaļas. Montāža un serviss ir jāveic rūpīgi un profesionāli. Sekojiet norādījumiem.* Pēc montāžas pārbaudiet, vai darbojas savienojot un atvienojot. Sekojiet instrukcijām par „Pievienošanu” un „Atvienošanu” Vadītāja rokasgrāmātā.



**Lai neradītu risku, darba laikā savienojumā jābūt atslēgtam gan gaisa, gan elektriskajam savienojumam.**



## Algemeen

Montage van het reservedeel klep 24V. *Voor de montage moet u alle onderdelen identificeren. Voer montage en service zorgvuldig en deskundig uit. Volg de aanwijzingen.* Na de montage moet het aan- en afkoppelen worden uitgevoerd om de werking te controleren. Volg de instructie voor "Aankoppelen" en "Afkoppelen" in de Bedieningshandleiding.



**Bij alle werkzaamheden aan de koppeling moeten zowel de lucht als de elektriciteit onderbroken/ uit zijn vanwege het risico van ongevallen.**

## NO Generelt

Montering av reservedel ventil 24V. *Identifiser alle deler før montering. Montering og service skal utføres nøyaktig og fagmessig. Følg anvisningene.* Etter montering skal det foretas en til- og frakopling for å kontrollere funksjonen. Følg anvisninger for "Tilkopling" og "Frakopling" i Førerhåndboken.



**Ved alt arbeid inne i koplingen skal så vel luft som el brytes/slås av på grunn av risikoen for skade.**

## PL Informacje ogólne

Zamontowanie części zamiennej zawór 24V. *Zapoznaj się z poszczególnymi częściami przed przystąpieniem do montażu. Czynności montażowe i serwisowe należy wykonywać dokładnie i fachowo. Stosuj się do instrukcji.* Po zamontowaniu należy przyłączyć i odłączyć przyczepę w celu sprawdzenia działania. Stosuj się do instrukcji „Przyłączanie” i „Odłączanie” w Podręczniku dla kierowcy.



**W razie wykonywania jakichkolwiek czynności przy zaczepe należy odłączyć/wyłączyć zarówno dopływ powietrza, jak i prądu ze względu na ryzyko odniesienia obrażeń.**

## RU Общая информация

Монтаж запасной части Клапан 24V. *Перед монтажом проверьте наличие всех деталей. Монтаж и обслуживание должны осуществляться тщательно и профессионально. Следуйте указаниям.* После монтажа, для контроля функциональности, необходимо провести подключение и отключение. Следуйте инструкциям для "Подключения" и "Отключения" в Руководстве оператора.



**Для избегания риска повреждения, при любой работе внутри соединения, подача воздуха и электричества должна быть отключена.**

## SE Allmänt

Montering av reservdel ventil 24V. *Identifera alla delar före montering. Montering och service skall utföras noggrant och fackmannamässigt. Följ anvisningarna.* Efter montering skall en till- och fränkoppling göras för att kontrollera funktionen. Följ instruktioner för "Tillkoppling" och "Fränkoppling" i Förmanualen.



**Vid allt arbete inne i koplingen ska såväl luft som el brytas/stängas av på grund av skaderisken.**



1.

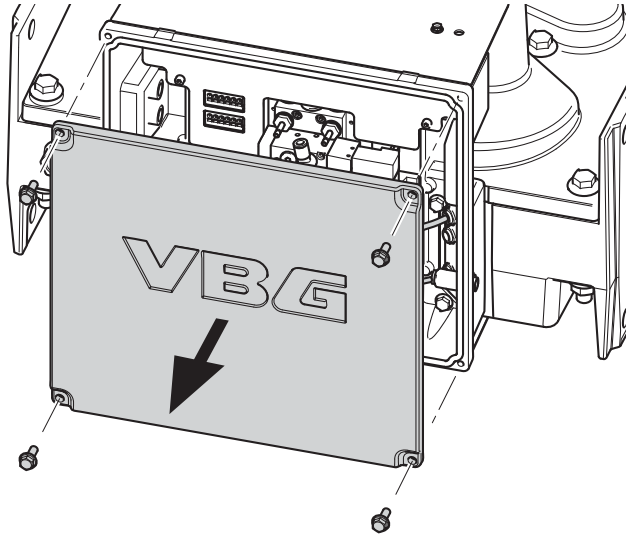
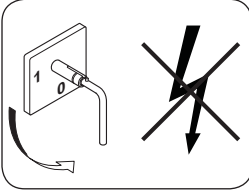

2.

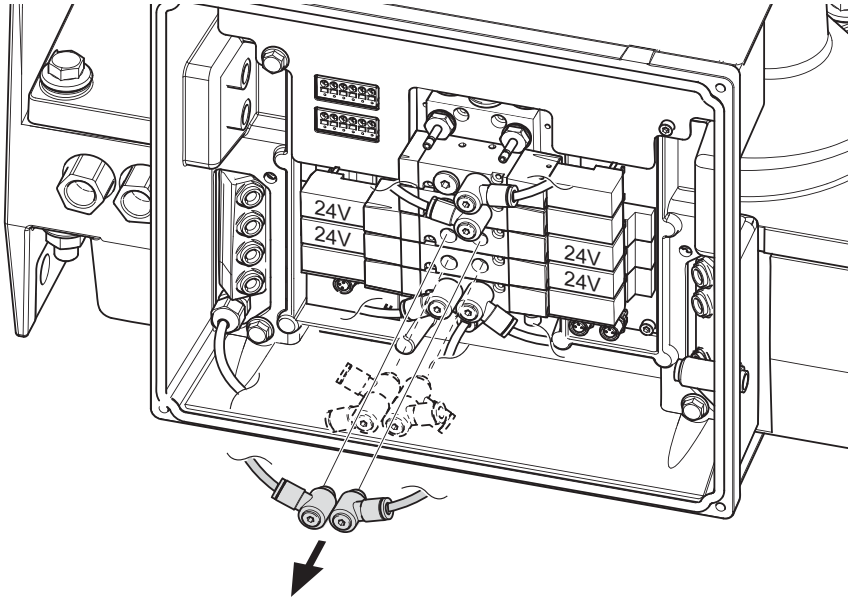

3.

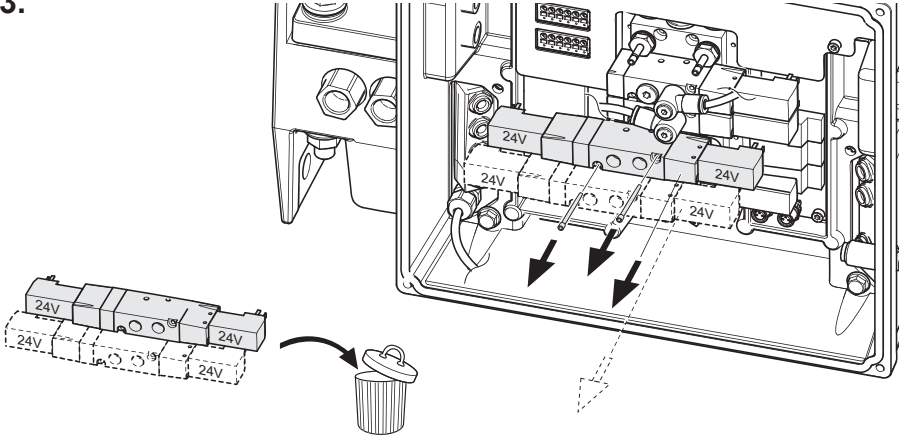

4.

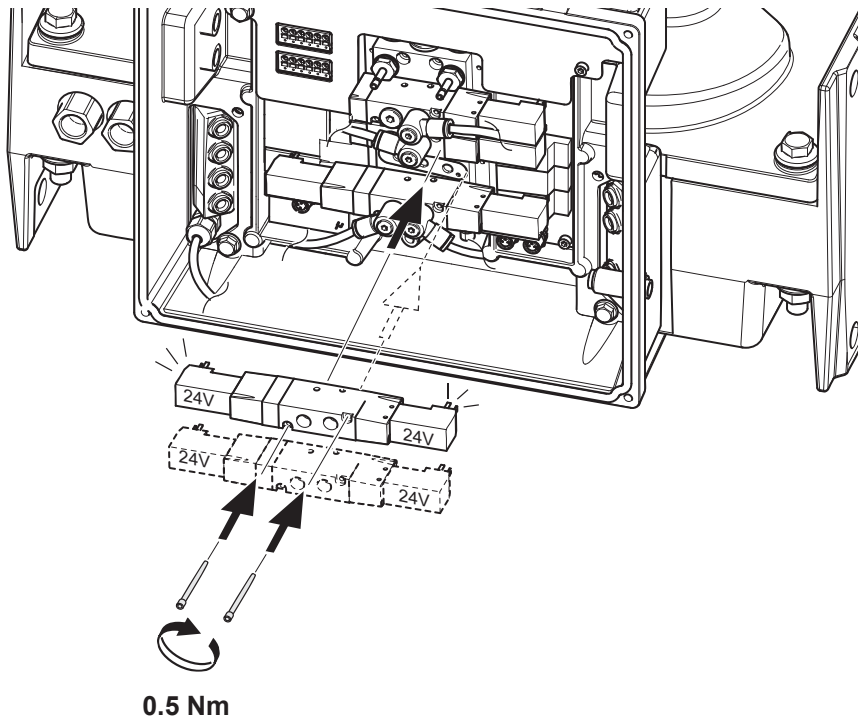

5.

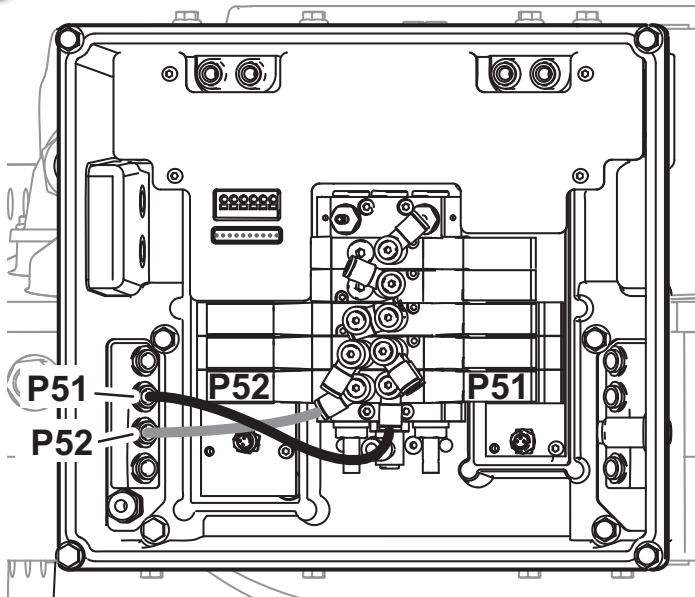
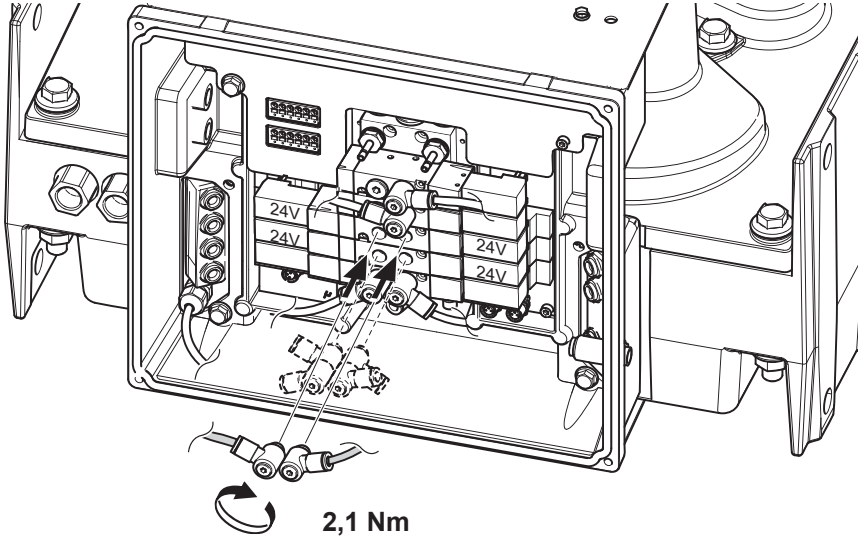

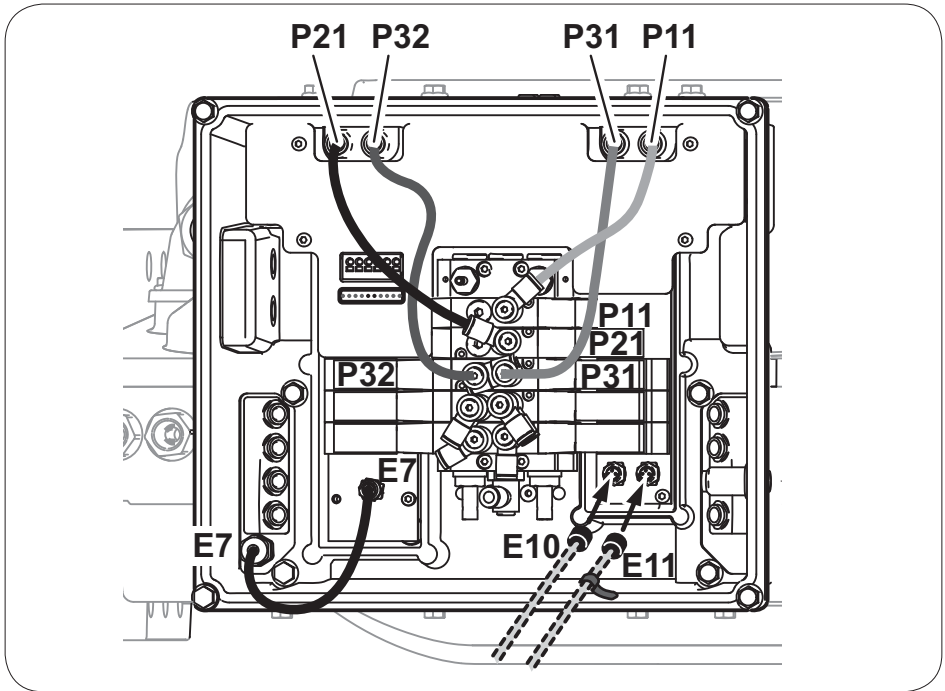
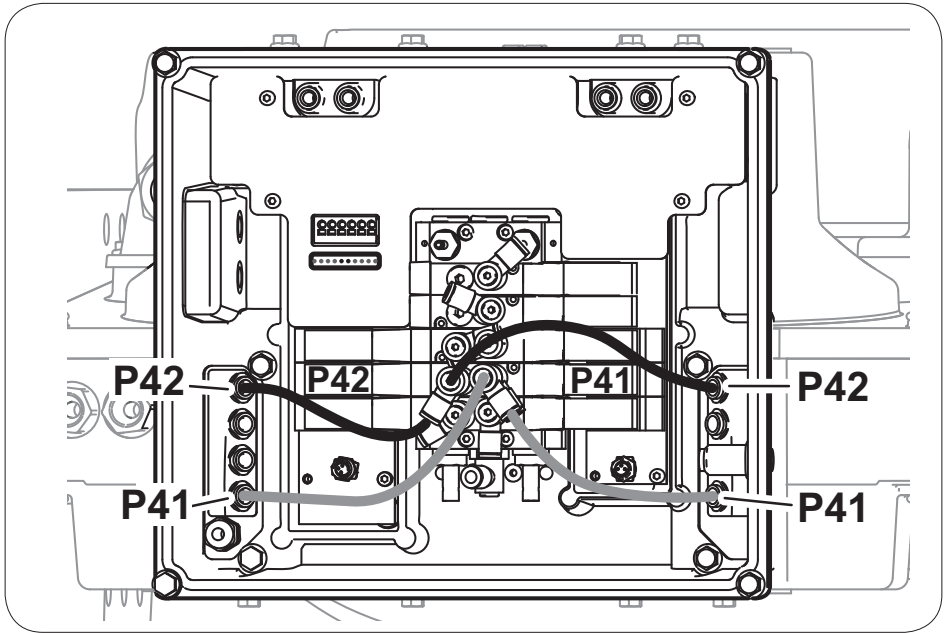



6.

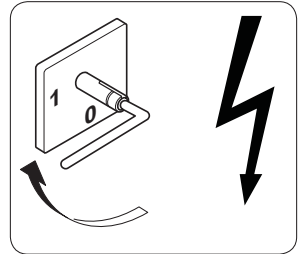
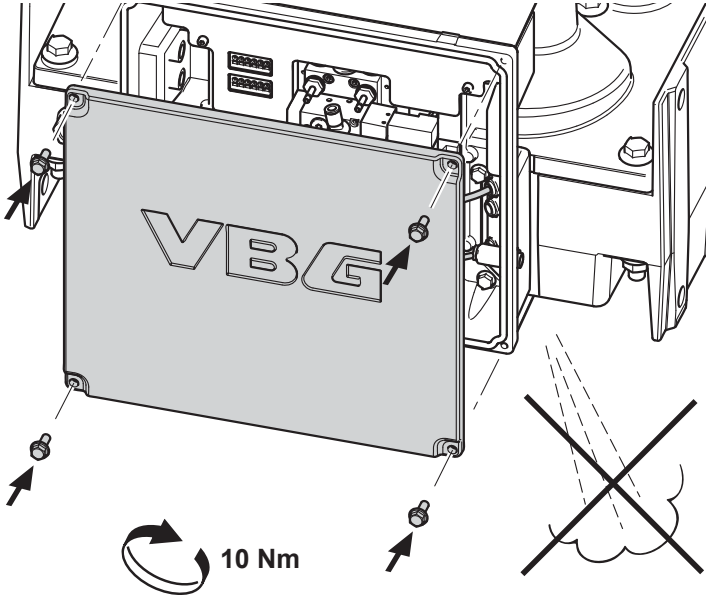

---

---

---

---

---

---

---

---

---

---

---

---

---

---

---

---

---

---

---

---

---

---

---

---

---

---

---

---

---



Member of VBG GROUP  
[www.vbg.eu](http://www.vbg.eu)



**The strong connection**