

MOUNTING INSTRUCTION

2013-06-05 38-249700a

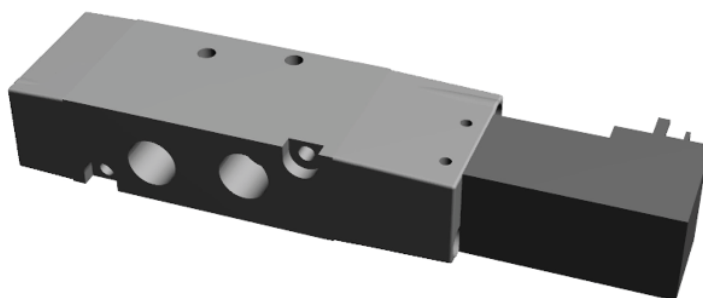

DE Ventil 48V

DK Ventil 48V

EE Ventiil 48V

FI Venttiili 48V

FR Vanne 48V

GB Valve 48V

LV Vārsts 48V

NL Klep 48V

NO Ventil 48V

PL Zawór 48V

RU Клапан 48V

SE Ventil 48V



Montageanleitung
Monteringvejledning
Paigaldusjuhend
Asennusohje

Instructions de montage
Mounting instruction
Montāžas instrukcija
Montagehandleiding

Monteringsanvisning
Instrukcja montażowa
Указания по монтажу
Monteringsanvisning



Visuelle Kontrolle
Visuel kontrol
Visuaalne kontroll
Silmämääräinen tarkastus

Contrôle visuel
Visual check
Vizuālā pārbaude
Visuele controle

Visuell kontroll
Kontrola wzrokowa
Визуальный контроль
Visuell kontroll

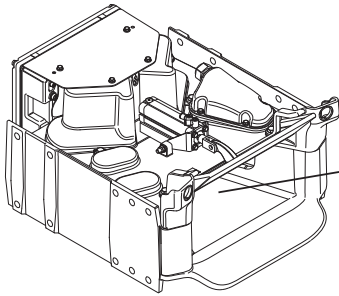

08-110900

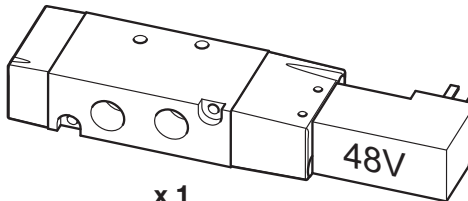

x 1

DE

Allgemeines

Montage von Ersatzteil Ventil 48V. *Vor der Montage alle Teile identifizieren. Montage und Wartung müssen sorgfältig und fachmännisch durchgeführt werden. Die Anweisungen befolgen.* Nach der Montage müssen zur Funktionskontrolle eine An- und eine Abkupplung durchgeführt werden. Folgen Sie den Anweisungen unter „Ankuppeln“ und „Abkuppeln“ im Fahrerhandbuch.



Bei allen Arbeiten im Inneren der Kupplung müssen sowohl Druckluft- als auch Stromversorgung unterbrochen werden, um Verletzungen/Beschädigungen vorzubeugen.



Generelt

Montering af reservedelen ventil 48V. *Identificer alle dele før montering. Montering og servicering skal udføres omhyggeligt og håndværksmæssigt korrekt. Følg anvisningerne.* Efter montering skal der foretages en til- og frakobling mhp. at kontrollere funktionaliteten. Følg instruktionerne for "Tilkobling" og "Frakobling" som beskrevet i Førermanualen.



Ved alt arbejde inde i koblingen skal både luft og el afbrydes/slukkes aht. risikoen for skader.

EE Üldist

Varuosa Ventiiil 48V montaaž. *Määratlege kõik osad enne monteerimist. Paigaldus ja hooldus tuleb teostada hoolikalt ja professionaalselt. Järgige juhiseid.* Pärast montaaži tuleb funktsionaalsuse kontrollimiseks teha üks sisse- ja väljalülitus. Järgige "Sisselülitamise" ja "Väljalülitamise" instruksioone Juhi käsiraamatus.



Igasuguste tööde korral liitmiku sees tuleb traumaohu tõttu nii õhu- kui ka elektriühendus katkestada/välja lülitada.

FI Yleistä

Varaosan Venttiili 48V asennus. *Tunnista kaikki osat ennen asennusta. Asennus ja huolto on suoritettava huolellisesti ja ammattimaisesti. Noudata ohjeita.* Asennuksen jälkeen toiminta on tarkastettava tekemällä irti- ja kiinnitykentä. Noudata Kuljettajan ohjekirjassa "Kiinnitykentä" ja "Irtikytkentä" -ohjeita.



Kaikkien kytkimeen liittyvien töiden ajaksi on tapaturmavaaran vuoksi, sekä paineilma- että sähkönsyöttö katkaistava/suljettava.

FR Généralités

Montage de la pièce de rechange Vanne 48V. *Identifier toutes les pièces avant le montage. Le montage et l'entretien doivent être effectués avec le plus grand soin et selon les règles de l'art. Suivre les instructions.* Après le montage, effectuer un accouplement et désaccouplement pour contrôler le fonctionnement. Suivre les instructions indiquées aux sections « Accouplement » et « Désaccouplement » du manuel du conducteur.



Lors de tout travail à l'intérieur du raccord, couper l'air et l'électricité pour éliminer tout risque de blessure.

GB General

Installation of spare part valve 48V. *Identify all parts before installation. Installation and service shall be carried out carefully and professionally. Follow the instructions.* Connect and disconnect after the installation to check functionality. Follow the instructions for "Connection and Disconnection" in the Driver Manual.



The air and power must be disconnected/switched off during all work on the coupling to prevent the risk of pinch injuries.

LV Vispārēja informācija

Hidrauliskā vārsta 48V rezerves detaļu montāža. *Pirms montāžas identificējiet visas detaļas. Montāža un serviss ir jāveic rūpīgi un profesionāli. Sekojiet norādījumiem.* Pēc montāžas pārbaudiet, vai darbojas savienojot un atvienojot. Sekojiet instrukcijām par „Pievienošanu” un „Atvienošanu” Vadītāja rokasgrāmatā.



Lai neradītu risku, darba laikā savienojumā jābūt atslēgtam gan gaisa, gan elektriskajam savienojumam.

NL Algemeen

Montage van het reservedeel klep 48V. *Voor de montage moet u alle onderdelen identificeren. Voer montage en service zorgvuldig en deskundig uit. Volg de aanwijzingen.* Na de montage moet het aan- en afkoppelen worden uitgevoerd om de werking te controleren. Volg de instructie voor "Aankoppelen" en "Afkoppelen" in de Bedieningshandleiding.



Bij alle werkzaamheden aan de koppeling moeten zowel de lucht als de elektriciteit onderbroken/ uit zijn vanwege het risico van ongevallen.

NO Generelt

Montering av reservedel ventil 48V. *Identifiser alle deler før montering. Montering og service skal utføres nøyaktig og fagmessig. Følg anvisningene.* Etter montering skal det foretas en til- og frakopling for å kontrollere funksjonen. Følg anvisninger for "Tilkopling" og "Frakopling" i Førerhåndboken.



Ved alt arbeid inne i koplingen skal så vel luft som el brytes/slås av på grunn av risikoen for skade.

PL Informacje ogólne

Zamontowanie części zamiennej zawór 48V. *Zapoznaj się z poszczególnymi częściami przed przystąpieniem do montażu. Czynności montażowe i serwisowe należy wykonywać dokładnie i fachowo. Stosuj się do instrukcji.* Po zamontowaniu należy przyłączyć i odłączyć przyczepę w celu sprawdzenia działania. Stosuj się do instrukcji „Przyłączanie” i „Odłączanie” w Podręczniku dla kierowcy.



W razie wykonywania jakichkolwiek czynności przy zaczeple należy odłączyć/wyłączyć zarówno dopływ powietrza, jak i prądu ze względu na ryzyko odniesienia obrażeń.

RU Общая информация

Монтаж запасной части Клапан 48V. *Перед монтажом проверьте наличие всех деталей. Монтаж и обслуживание должны осуществляться тщательно и профессионально. Следуйте указаниям.* После монтажа, для контроля функциональности, необходимо провести подключение и отключение. Следуйте инструкциям для "Подключения" и "Отключения" в Руководстве оператора.



Для избегания риска повреждения, при любой работе внутри соединения, подача воздуха и электричества должна быть отключена.

SE Allmänt

Montering av reservdel ventil 48V. *Identifera alla delar före montering. Montering och service skall utföras noggrant och fackmannamässigt. Följ anvisningarna.* Efter montering skall en till- och fränkoppling göras för att kontrollera funktionen. Följ instruktioner för "Tillkoppling" och "Fränkoppling" i Förmanualen.



Vid allt arbete inne i koplingen ska såväl luft som el brytas/stängas av på grund av skaderisken.



1.

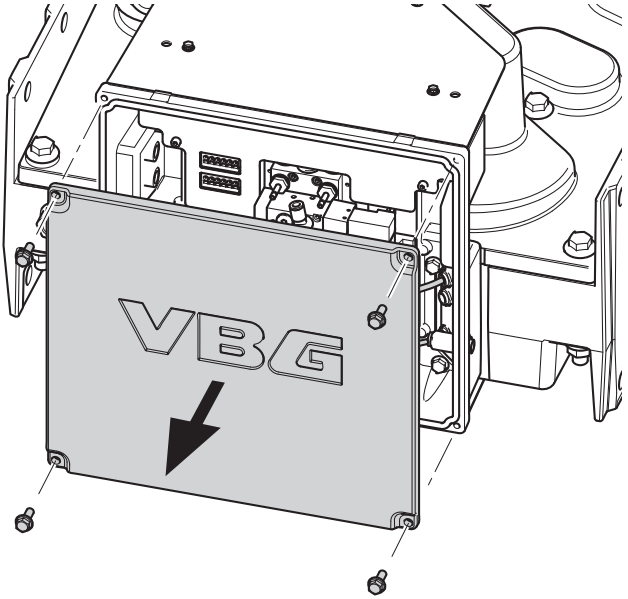
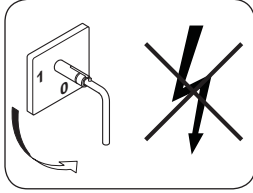

2.

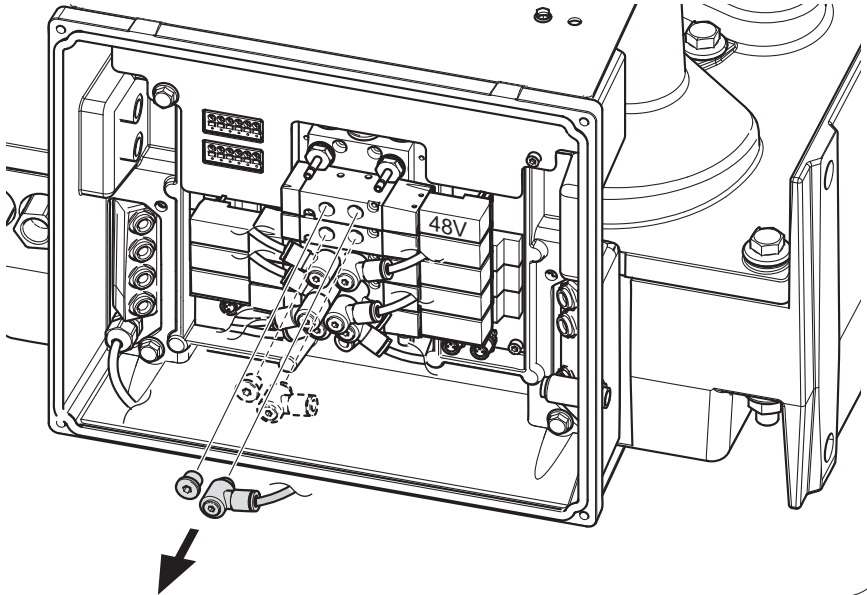

3.

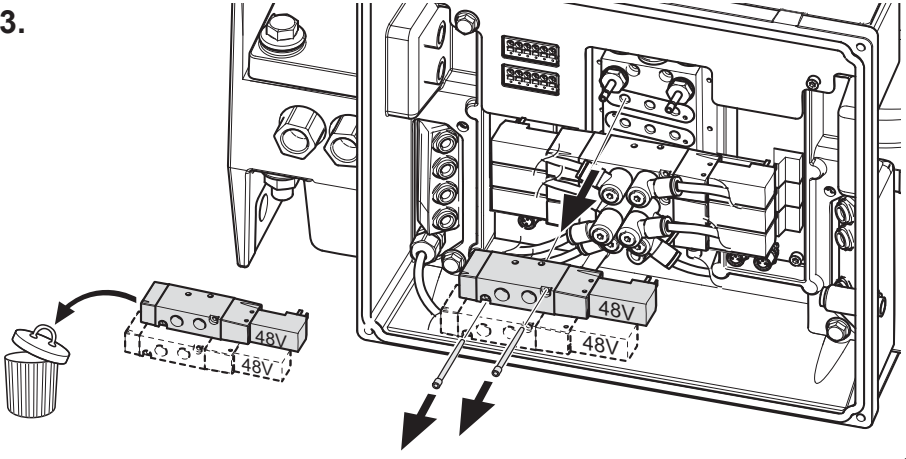

4.

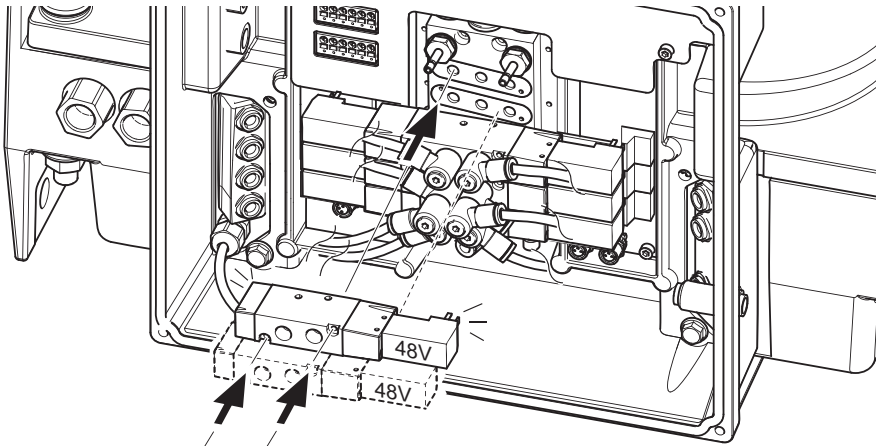

0,5 Nm

5.

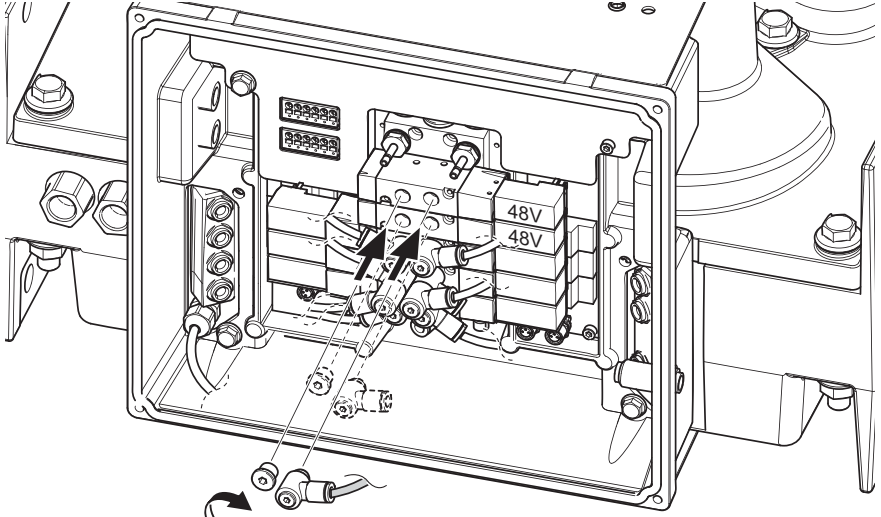

2,1 Nm

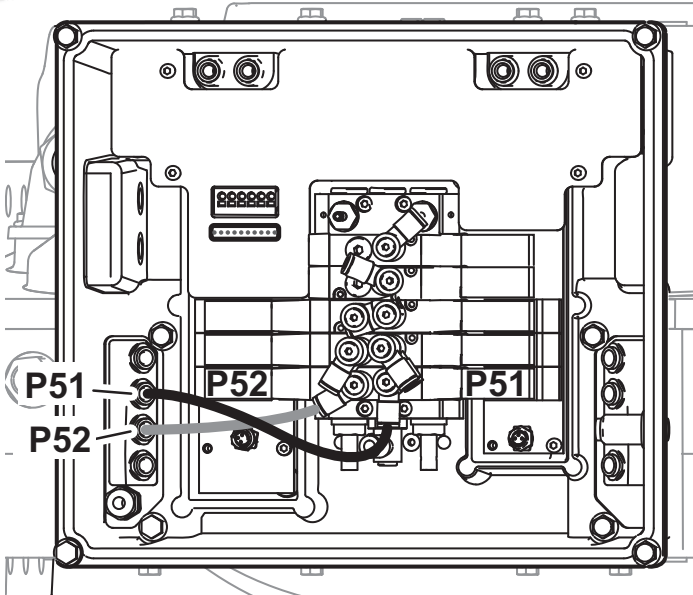

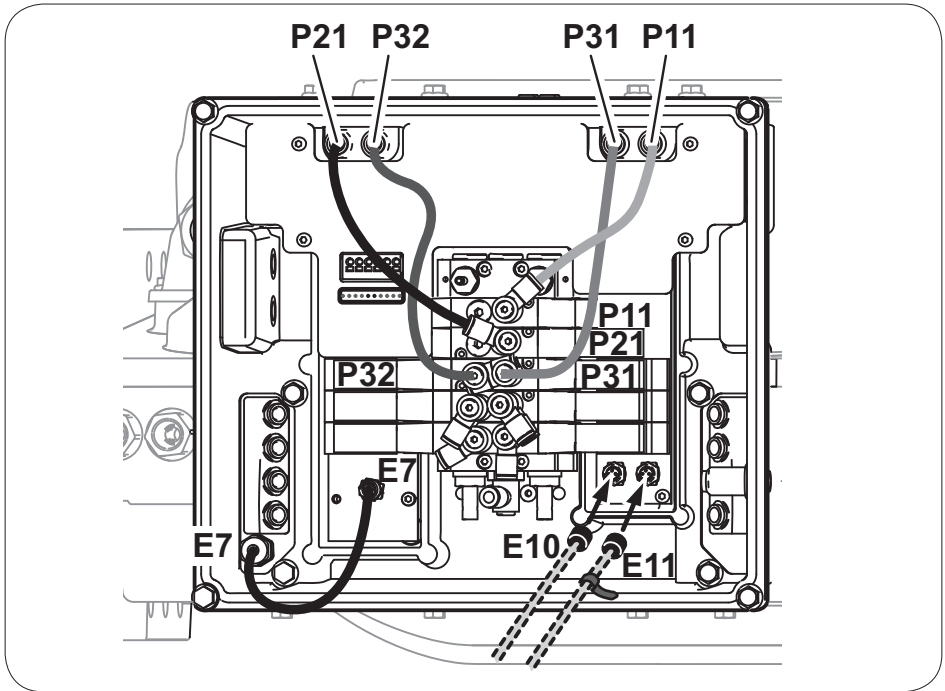
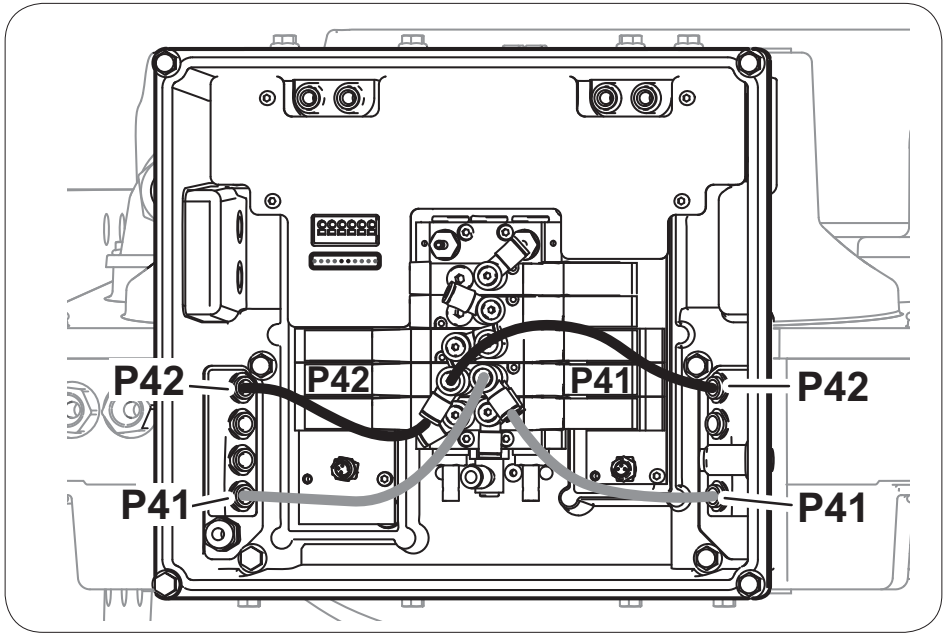

6.

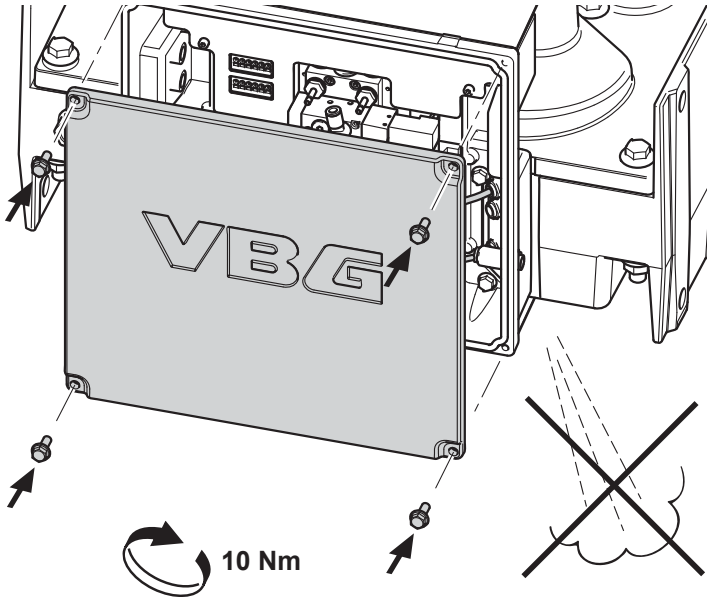

10 Nm

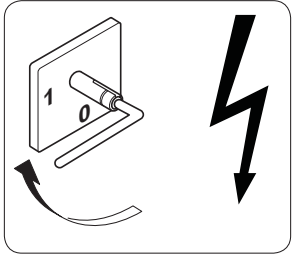

Member of VBG GROUP
www.vbg.eu



The strong connection